

NAROČNIK:

Javno podjetje Komunalno podjetje Vrhnika, d.o.o.
Pot na Tojnice 40, 1360 Vrhnika

DOKUMENTACIJA V ZVEZI Z ODDAJO JAVNEGA NAROČILA:

»Dobava dveh lahkih tovornih vozil«

za oddajo javnega naročila po postopku naročila male vrednosti

NASLOV JAVNEGA NAROČILA Dobava dveh lahkih tovornih vozil

VRSTA JAVNEGA NAROČILA Javno naročilo blaga

ŠTEVILKA POSTOPKA 4142-6/2020

DATUM 20.10.2020

VSEBINA:

1	<u>POVABILO ZAINTERESIRANIM PONUDNIKOM K SODELOVANJU</u>	7
1.1	VARIANTNE PONUDBE	7
2	<u>POSTOPEK ODDAJE JAVNEGA NAROČILA</u>	7
3	<u>PRAVNA PODLAGA ZA IZVEDBO POSTOPKA JAVNEGA NAROČANJA.....</u>	7
4	<u>PONUDBNIKI, KI LAHKO SODELUJEJO V JAVNEM NAROČILU.....</u>	8
4.1	POJEM PONUDNIKA IN GOSPODARSKEGA SUBJEKTA	8
4.2	SKUPNA PONUDBA	8
4.3	NAČIN NASTOPANJA ISTEGA GOSPODARSKEGA SUBJEKTA	8
5	<u>PREDMET JAVNEGA NAROČANJA</u>	9
5.1	OPIS PREDMETA JAVNEGA NAROČANJA	9
5.2	SKLENITEV POGODBE IN POSREDOVANJE PODATKOV	9
6	<u>PRAVILA ZA SPOROČANJE</u>	10
6.1	KOMUNIKACIJSKA SREDSTVA	10
6.2	SPREMINJANJE ALI DOPOLNJEVANJE DOKUMENTACIJE	10
6.3	JEZIK JAVNEGA NAROČANJA	10
6.4	PONUDBA	11
6.4.1	PONUDBENA DOKUMENTACIJA	11
6.4.2	OBRAZEC »PREDRAČUN«	11
7	<u>ODAJA IN JAVNO ODPIRANJE PONUDB.....</u>	12
7.1	ROK IN NAČIN PREDLOŽITVE PONUDB	12
7.2	JAVNO ODPIRANJE PONUDB	13
7.3	PRIPRAVA IN ODDAJA PONUDBE V SISTEMU E-JN	13
8	<u>TEMELJNA PRAVILA ZA DOSTOP, OBVESTILA IN POJASNILA V ZVEZI Z DOKUMENTACIJO Z ZVEZI Z ODDAJO JAVNEGA NAROČILA.....</u>	13
8.1	DOSTOP DO DOKUMENTACIJE V ZVEZI Z ODDAJO JAVNEGA NAROČILA	13
8.2	OBVESTILA IN POJASNILA V ZVEZI Z DOKUMENTACIJO V ZVEZI Z ODDAJO JAVNEGA NAROČILA	13

9 POGOJI ZA PRIZNANJE SPOSOBNOSTI IN RAZLOGI ZA IZKLUČITEV 14

9.1	RAZLOGI ZA IZKLUČITEV	15
9.1.1	RAZLOGI ZA IZKLUČITEV	15
9.1.2	POPRAVNI MEHANIZEM	18
9.2	POGOJI ZA SODELOVANJE	18
9.2.1	GOSPODARSKI SUBJEKTI, ZA KATERE SO DOLOČENI POGOJI	18
9.2.2	POGOJI ZA SODELOVANJE GLEDE USTREZNOSTI ZA OPRAVLJANJE POKLICNE DEJAVNOSTI	19
9.2.3	POGOJI ZA SODELOVANJE GLEDE EKONOMSKEGA IN FINANČNEGA POLOŽAJA	19
9.2.4	POGOJI ZA SODELOVANJE GLEDE TEHNIČNE SPOSOBNOSTI	19
9.2.5	SPOSOBNOST, KI SE NANAŠA NA UREDBO O ZELEDEM JAVNEM NAROČANJU	20

10 INFORMACIJE ZA UGOTAVLJENJE SPOSOBNOSTI..... 21

10.1	INFORMACIJA O ESPD	21
10.2	PREVERJANJE URADNO DOSTOPNIH PODATKOV	21
10.3	DOKAZOVANJE POGOJEV ZA SODELOVANJE	22
10.4	PRIDOBIVANJE PODATKOV NA DRUGE NAČINE	23
10.5	POJASNILA PONUDB	23
10.6	DOPOLNJEVANJE IN SPREMINJANE PONUDB	23

11 FINANČNA ZAVAROVANJA 24

11.1	FINANČNO ZAVAROVANJE ZA RESNOST PONUDBE	24
11.2	FINANČNO ZAVAROVANJE ZA DOBRO IZVEDBO POGODBENIH OBVEZNOSTI	25
11.3	FINANČNO ZAVAROVANJE ZA ODPRAVO NAPAK V GARANCIJSKI DOBI	26

12 CENA 26

12.1	PONUDBENA CENA	26
12.2	PLAČILO POGODBENE OBVEZNOSTI	26
12.2.1	OZNAČITEV IZSTAVLJENEGA RAČUNA IN DRUGE DOKUMENTACIJE	26
12.2.2	PLAČILO RAČUNA	27

13 MERILA ZA OCENJEVANJE PONUDB 27

13.1	NAČIN IZRAČUNA VREDNOSTI TOČK	27
------	-------------------------------	----

14 PONUDBA..... 30

14.1	SESTAVNI DEL PONUDBE	30
14.2	VELJAVNOST PONUDBE	33
14.3	PODPIS PONUDBENE DOKUMENTACIJE	33

15	<u>ZAUPNOST.....</u>	34
16	<u>ZAKLJUČEK POSTOPKA JAVNEGA NAROČANJA.....</u>	34
16.1	USTAVITEV POSTOPKA	34
16.2	ODLOČITEV O ODDAJI JAVNEGA NAROČILA	34
16.3	ZAVRNITEV VSEH PONUDB	35
16.4	SPREMEMBA ODLOČITVE	35
16.5	PRAVNOMOČNOST ODLOČITVE O ODDAJI JAVNEGA NAROČILA	35
16.6	ODSTOP OD IZVEDBE JAVNEGA NAROČILA	35
17	<u>SKLENITEV POGODBE.....</u>	35
18	<u>PRAVNO VARSTVO.....</u>	36
19	<u>PROTIKORUPCIJSKO OBVESTILO</u>	37
	PRILOGA št. 1	38
	PONUDBA IN POVZETEK PREDRAČUNA (REKAPITULACIJA)	39
	PRILOGA št. 1A	40
	PONUDBENI PREDRAČUN	40
	PRILOGA št. 2	42
	PODATKI O PONUDNIKU IN DRUGIH GOSPODARSKIH SUBJEKTIH	42
	PRILOGA št. 3	44
	SOGLASJE ZA PRIDOBITEV PODATKOV IZ KAZENSKE EVIDENCE – FIZIČNE OSEBE	44
	POTRDILA BANK oz. BON-2	45
	ESPD OBRAZEC	46
	PRILOGA št. 4	47
	VZOREC MENIČNE IZJAVE ZA RESNOST PONUDBE	47
	PRILOGA št. 5	48
	IZJAVA O IZPOLNJEVANJU TEHNIČNIH ZAHTEV – SKLOP 1	48
	PRILOGA št. 6	52
	IZJAVA O IZPOLNJEVANJU TEHNIČNIH ZAHTEV – SKLOP 2	52
	PRILOGA št. 7	56
	VZOREC POGODBE	56
	PRILOGA št. 8	64
	IZJAVA PONUDNIKA O PREDLOŽITVI FINANČEGA ZAVAROVANJA ZA DOBRO IZVEDBO POGODBENIH OBVEZNOSTI	64
	PRILOGA št. 9	66
	IZJAVA PONUDNIKA O PREDLOŽITVI FINANČEGA ZAVAROVANJA ZA ODPRAVO NAPAK V GARANCIJSKI DOBI	66

A) DOKUMENTACIJA V ZVEZI Z JAVNIM NAROČILOM

1 POVABILO ZINTERESIRANIM PONUDNIKOM K SODELOVANJU

Naročnik, Javno podjetje Komunalno podjetje Vrhnika, d.o.o., Pot na Tojnice 40, 1360 Vrhnika vse zainteresirane ponudnike obvešča, da razpisuje javno naročilo »Dobava dveh lahkih tovornih vozil«, ki je javno naročilo blaga. Zainteresirani ponudniki, ki izpolnjujejo vse naročnikove pogoje, pri njih niso prisotni razlogi za izključitev ponudbe ter izpolnjujejo vse tehnične zahteve naročnika, lahko oddajo svojo ponudbo v skladu z navodili, podanimi v tej dokumentaciji.

1.1 Variantne ponudbe

Naročnik ne dovoljuje variantnih ponudb, kakor je to opredeljeno v 72. členu Zakona o javnem naročanju (Uradni list RS, št. 91/15 in 14/18; v nadaljevanju ZJN-3).

2 POSTOPEK ODDAJE JAVNEGA NAROČILA

Predmetno javno naročilo se izvaja po postopku naročila male vrednosti na podlagi 47. člena ZJN-3.

3 PRAVNA PODLAGA ZA IZVEDBO POSTOPKA JAVNEGA NAROČANJA

Pri oddaji javnega naročila se bodo uporabljala določila naslednjih predpisov in drugih dokumentov:

- Zakon o javnem naročanju (Uradni list RS, št. 91/15 in 14/18; v nadaljevanju: ZJN-3);
- Zakon o pravnem varstvu v postopkih javnega naročanja (Uradni list RS, št. 43/11, 60/11 – ZTP-D, 63/13, 90/14 – ZDU-1I in 60/17, 72/19; v nadaljevanju: ZPVPJN);
- Obligacijski zakonik (OZ, Uradni list RS, št. 83/2001, 32/2004-OROZ195, 28/2006 Odl. US: U-I-300/04-25);
- Zakon o javnih finančah (ZJF, Uradni list RS, št. 79/1999, 124/2000, 79/2001, 30/2002, 56/2002-ZJN, 127/2006, 14/2007-ZJZP);
- Zakon o davku na dodano vrednost (ZDDV-1, Uradni list RS, št. 117/2006 in ostale spremembe);
- Zakon o pravdnem postopku (ZPP-UPB3, Uradni list RS št. 73/2007 in ostale spremembe);
- Zakon o integriteti in preprečevanju korupcije (ZIntPK-UPB2, Uradni list RS, št. 69/2011);
- Kazenski zakonik (Uradni list RS, 50/12 – uradno prečiščeno besedilo in 54/15; v nadaljnjem besedilu: KZ-1);
- drugi predpisi, ki urejajo področje, ki predmet javnega naročila.

Postopek se v celoti izvaja v skladu z veljavno zakonodajo. Ponudnik mora izpolnjevati in upoštevati tudi vse določbe, ki jih glede na predmet javnega naročila predpisuje veljavna zakonodaja.

4 PONUDNIKI, KI LAHKO SODELUJEJO V JAVNEM NAROČILU

4.1 Pojem ponudnika in gospodarskega subjekta

Na podlagi definicije šeste točke prvega odstavka 2. člena ZJN-3 »gospodarski subjekt« pomeni katerokoli fizično ali pravno osebo ali skupino teh oseb, vključno z vsakim začasnim združenjem podjetij, ki na trgu ali v postopkih javnega naročanja ponuja izvedbo gradenj, dobavo blaga ali izvedbo storitev. Na podlagi definicije sedme točke prvega odstavka 2. člena ZJN-3 »ponudnik« pomeni gospodarski subjekt, ki je predložil ponudbo.

Ponudnik je lahko katerakoli pravna ali fizična oseba, ki izpolnjuje vse naročnikove zahteve iz te dokumentacije.

4.2 Skupna ponudba

Na podlagi tretjega odstavka 10. člena ZJN-3 lahko v postopku javnega naročanja sodelujejo tudi skupine gospodarskih subjektov, vključno z začasnimi združenji. Skupinam ponudnikov ni treba prevzeti kakršnekoli pravne oblike.

Skupina ponudnikov mora v ponudbi predložiti pravni akt o skupnem nastopanju, iz katerega bo nedvoumno razvidno naslednje:

- imenovanje nosilca posla pri izvedbi javnega naročila,
- pooblastilo nosilcu posla in odgovorni osebi za podpis ponudbe ter podpis pogodbe oz. okvirnega sporazuma,
- obseg posla (natančna navedba vrste in obsega storitev), ki ga bo opravil posamezni ponudnik in njihove odgovornosti,
- izjava, da so vsi ponudniki v skupni ponudbi seznanjeni z navodili ponudnikom in razpisnimi pogoji ter merili za dodelitev javnega naročila in da z njimi v celoti soglašajo,
- izjava, da so vsi ponudniki seznanjeni s plačilnimi pogoji iz te dokumentacije in
- neomejena solidarna odgovornost vseh ponudnikov v skupni ponudbi.

V primeru, da skupina ponudnikov predloži skupno ponudbo, mora vsak ponudnik izpolnjevati vse pogoje, določene v poglavju 9.1 Vsi ponudniki v skupni ponudbi morajo podati dokumente, ki se nanašajo na dokazovanje navedenih pogojev, posamično.

Pogoje, določene v poglavju 9.2 lahko ponudniki izpolnjujejo kumulativno. Dokumente, ki se nanašajo na dokazovanje teh pogojev, poda katerikoli ponudnik v skupni ponudbi.

Vsi ponudniki v skupni ponudbi morajo izpolniti ESPD posamično in v njem navesti vse zahtevane podatke.

4.3 Način nastopanja istega gospodarskega subjekta

Naročnik dopušča, da isti gospodarski subjekt predloži več ponudb, vendar le v kolikor v različnih ponudbah nastopa v različnih vlogah (bodisi kot samostojni ponudnik, bodisi kot

partner v skupnem nastopu), medtem ko lahko isti gospodarski subjekt v isti vlogi (bodisi kot ponudnik, bodisi kot partner v skupnem nastopu) odda zgolj eno ponudbo. V primeru, da bo isti gospodarski subjekt predložil več kot eno ponudbo, v kateri bo nastopal v isti vlogi, bodo vse ponudbe tega gospodarskega subjekta izločene iz postopka oddaje javnega naročila.

5 PREDMET JAVNEGA NAROČANJA

5.1 Opis predmeta javnega naročanja

Predmet javnega naročila je »Dobava dveh lahkih tovornih vozil«. Skrajni rok dobave je 6 mesecev od dneva podpisa pogodbe in sicer FCA naročnikov naslov (Pot na Tojnice 40, 1360 Vrhnika; občina Vrhnika).

Javno naročilo je razdeljeno na dva (2) sklopa:

Sklop 1 – lahko tovorno vozilo z nadgradnjo za organizacijsko enoto (v nadaljevanju OE) odvajanje in čiščenje odpadnih voda

Sklop 2 – lahko tovorno vozilo z nadgradnjo za OE oskrba s plinom

Ponudniki lahko oddajo ponudbo za posamezen sklop ali oba sklopa.

Podrobneje je predmet javnega naročila opredeljen v nadaljevanju te dokumentacije v zvezi z oddajo javnega naročila.

5.2 Sklenitev pogodbe in posredovanje podatkov

Po pravnomočnosti odločitve o oddaji naročila bo naročnik izbranemu ponudniku za posamezen sklop poslal v podpis pogodbo v vsebini, kot je določena v dokumentaciji v zvezi z oddajo javnega naročila.

Najkasneje v roku 15 dni po prejemu pogodbe mora izbrani ponudnik pogodbo podpisati in jo vrniti naročniku.

Izbrani ponudnik mora skupaj s podpisano pogodbo naročniku posredovati tudi podatke, kot so opredeljeni v šestem odstavku 91. člena ZJN-3 in šestem odstavku 14. člena Zakona o integriteti in preprečevanju korupcije (Uradni list RS, št. 69/11 – uradno prečiščeno besedilo):

- o svojih ustanoviteljih, družbenikih, delničarjih, komanditistih ali drugih lastnikih in podatke o lastniških deležih navedenih oseb;
- o gospodarskih subjektih, za katere se glede na določbe zakona, ki ureja gospodarske družbe, šteje, da so z njim povezane družbe.

Če se ponudnik v tem roku ne odzove na poziv in ne posreduje podpisane pogodbe in/ali ne posreduje podatkov, se šteje, da je odstopil od ponudbe. Naročnik bo v tem primeru unovčil zavarovanje za resnost ponudbe.

6 PRAVILA ZA SPOROČANJE

6.1 Komunikacijska sredstva

Komunikacija s ponudniki o vprašanjih v zvezi z vsebino naročila in v zvezi s pripravo ponudbe poteka izključno preko portala javnih naročil.

Odločitev o oddaji javnega naročila bo objavljena na portalu javnih naročil.

Dodatne informacije bo naročnik v skladu s 60. členom ZJN-3 posredoval preko obvestila o dodatnih informacijah, informacijah o nedokončanem postopku ali popravku ali na drug način preko portala javnih naročil.

6.2 Spreminjanje ali dopolnjevanje dokumentacije

Naročnik sme v skladu s 67. členom ZJN-3 spremeniti ali dopolniti dokumentacijo v zvezi z oddajo javnega naročila. Tovrstne spremembe in dopolnitve bo naročnik izdal v obliki dodatkov k dokumentaciji v zvezi z oddajo javnega naročila. Vsak dodatek k dokumentaciji v zvezi z oddajo javnega naročila postane sestavni del dokumentacije v zvezi z oddajo javnega naročila. Kot del dokumentacije v zvezi z oddajo javnega naročila štejejo tudi vprašanja in odgovori, objavljeni na portalu javnih naročil.

Po izteku roka za prejem ponudb naročnik v skladu z drugim odstavkom 67. člena ZJN-3 ne sme več spreminjati ali dopolnjevati dokumentacije v zvezi z oddajo javnega naročila.

6.3 Jezik javnega naročanja

Na podlagi 36. člena ZJN-3 postopek javnega naročanja poteka v slovenskem jeziku. Naročnik lahko v dokumentaciji v zvezi z oddajo javnega naročila določi, da smejo ponudniki svoje ponudbe predložiti delno ali v celoti v tujem jeziku, zlasti v delu, ki se nanaša na tehnične značilnosti, kakovost in tehnično dokumentacijo, kot so na primer prospekti, propagandni ter tehnični material in drugo. V izjemnih primerih, kadar ne obstaja dovolj ustrezno slovensko izrazoslovje na specifičnem tehničnem področju ali kadar to zahteva predmet javnega naročila, lahko naročnik pripravi dokumentacijo ali del dokumentacije v tujem jeziku. Če naročnik dovoli, da ponudnik predloži del ponudbene dokumentacije v enem od uradnih jezikov Evropske unije ali drugem tujem jeziku, mora naročnik navesti, v katerem jeziku in za kateri del ponudbe gre.

Za presojo spornih vprašanj se vedno uporablja ponudba oziroma njen uradni prevod v slovenskem jeziku, če pa je bila dokumentacija ali del dokumentacije podan samo v tujem jeziku, pa tuji jezik.

Ne glede na določbo te dokumentacije, da postopek javnega naročanja poteka v slovenskem jeziku, bo naročnik morebitno dejstvo predložitve ponudbene dokumentacije v tujem jeziku štel kot pomanjkljivost ponudbe zgolj v primeru, če jezika, v katerem je predložen dokument, ne razume. V takšnem primeru bo od ponudnika zahteval, da se del ponudbe, ki ga naročnik ne razume, prevede v slovenski jezik, na stroške ponudnika, v razumnem roku, ki bo praviloma znašal pet delovnih dni.

6.4 Ponudba

6.4.1 PONUDBENA DOKUMENTACIJA

Ponudbeno dokumentacijo sestavljajo naslednji dokumenti:

1. izpolnjen obrazec »**Ponudba in povzetek predračuna (rekapitulacija)**«,
2. izpolnjen obrazec »**Ponudbeni predračun**«,
3. izpolnjen obrazec »**Podatki o ponudniku in drugih gospodarskih subjektih**«,
4. izpolnjen obrazec »**Soglasje za pridobitev podatkov iz kazenske evidence za fizične osebe**«,
5. izpolnjen obrazec »**ESPD**« (za vse gospodarske subjekte v ponudbi),
6. izpolnjen obrazec »**Izjava o izpolnjevanju tehničnih zahtev za sklop 1 in za sklop2¹**«,
7. dokazilo, da vozilo, ki ga ponuja ponudnik, izpolnjuje zahteve, opredeljene v standardu **EURO 6 ali EURO VI**,
8. izpolnjen obrazec »**Vzorec pogodbe**«,
9. izpolnjen obrazec »**Izjava ponudnika o predložitvi finančnega zavarovanja za dobro izvedbo pogodbenih obveznosti**«,
10. izpolnjen obrazec »**Izjava ponudnika o predložitvi finančnega zavarovanja za odpravo napak v garancijski dobi**«.

Ponudnik v ponudbi priloži le dokumente, ki so navedeni v tem poglavju (točki 6.4.1). Po pregledu ponudb bo naročnik lahko najugodnejšega ponudnika pozval k predložitvi dokazil, kot je navedeno za posameznim zahtevanim pogojem oziroma razlogom za izključitev.

Ponudnik, ki odda ponudbo, pod kazensko in materialno odgovornostjo jamči, da so vsi podatki in dokumenti, podani v ponudbi, resnični, in da priložena dokumentacija ustreza originalu. V nasprotnem primeru ponudnik naročniku odgovarja za vso škodo, ki mu je nastala.

6.4.2 Obrazec »Predračun«

Ponudnik izpolni postavko v Ponudbenem predračunu, in sicer na dve decimalni mesti.

Ponudnik ne sme spreminjati vsebine Ponudbenega predračuna.

Ponujena cena brez DDV mora zajemati vse popuste in stroške.

V primeru, da bo naročnik pri pregledu in ocenjevanju ponudb odkril očitne računske napake, bo ravnal v skladu s sedmim odstavkom 89. člena ZJN-3.

Ponudnik skladno z zgornjimi zahtevami izpolni tudi »Ponudba in povzetek predračuna (rekapitulacija)«.

¹ Ponudnik lahko predloži obrazec izpolnjevanje tehničnih zahtev samo za enega ali oba sklopa.

Ponudnik v informacijskem sistemu e-JN v razdelek »Predračun« naloži izpolnjen obrazec »Ponudba in povzetek predračuna (rekapitulacija)« v .pdf datoteki, ki bo dostopen na javnem odpiranju ponudb, obrazec »Ponudbeni predračun« pa naloži v razdelek »Drugi dokumenti«. V primeru razhajanj med podatki v prilogi št. 1 »Ponudba in povzetek predračuna (rekapitulacija)« - naloženi v razdelek »Predračun«, in Ponudbenim predračunom (priloga št. 1a) - naloženim v razdelek »Drugi dokumenti«, kot veljavni štejejo podatki v predračunu, naloženim v razdelku »Drugi dokumenti«

7 ODAJA IN JAVNO ODPIRANJE PONUDB

7.1 Rok in način predložitve ponudb

Ponudniki morajo ponudbe predložiti v informacijski sistem e-JN na spletnem naslovu <https://ejn.gov.si/eJN2>, v skladu s točko 3 dokumenta Navodila za uporabo informacijskega sistema za uporabo funkcionalnosti elektronske oddaje ponudb e-JN: PONUDNIKI (v nadaljevanju: Navodila za uporabo e-JN), ki je del te dokumentacije v zvezi z oddajo javnega naročila in objavljen na spletnem naslovu <https://ejn.gov.si/eJN2>.

Ponudnik se mora pred oddajo ponudbe registrirati na spletnem naslovu <https://ejn.gov.si/eJN2>, v skladu z Navodili za uporabo e-JN. Če je ponudnik že registriran v informacijski sistem e-JN, se v aplikacijo prijavi na istem naslovu.

Uporabnik ponudnika, ki je v informacijskem sistemu e-JN pooblaščen za oddajanje ponudb, ponudbo odda s klikom na gumb »Oddaj«. Informacijski sistem e-JN ob oddaji ponudb zabeleži identiteto uporabnika in čas oddaje ponudbe. Uporabnik z dejanjem oddaje ponudbe izkaže in izjavi voljo v imenu ponudnika oddati zavezujočo ponudbo (18. člen Obligacijskega zakonika²). Z oddajo ponudbe je le-ta zavezujoča za čas, naveden v ponudbi, razen če jo uporabnik ponudnika umakne ali spremeni pred potekom roka za oddajo ponudb.

Ponudba se šteje za pravočasno oddano, če jo naročnik prejme preko sistema e-JN <https://ejn.gov.si/eJN2> **najkasneje do 3. 11. 2020 do 10:00 ure**. Za oddano ponudbo se šteje ponudba, ki je v informacijskem sistemu e-JN označena s statusom »ODDANO«.

Ponudnik lahko do roka za oddajo ponudb svojo ponudbo umakne ali spremeni. Če ponudnik v informacijskem sistemu e-JN svojo ponudbo umakne, se šteje, da ponudba ni bila oddana in je naročnik v sistemu e-JN tudi ne bo videl. Če ponudnik svojo ponudbo v informacijskem sistemu e-JN spremeni, je naročniku v tem sistemu odprta zadnja oddana ponudba.

Po preteku roka za predložitve ponudb ponudbe ne bo več mogoče oddati.

Dostop do povezave za oddajo elektronske ponudbe v tem postopku javnega naročila je na naslednji povezavi:

https://ejn.gov.si/ponudba/pages/aktualno/aktualno_javno_narocilo_podrobno.xhtml?zadevald=21752

² [Obligacijski zakonik](#) (Uradni list RS, št. 97/07 – uradno prečiščeno besedilo, 64/16 – odl. US in 20/18 – OROZ631)

7.2 Javno odpiranje ponudb

Odpiranje ponudb bo na podlagi četrtega odstavka 88. člena ZJN-3 javno.

Odpiranje ponudb bo potekalo avtomatično v informacijskem sistemu e-JN dne **3. 11. 2020** in se bo začelo **ob 11:00 uri** na spletnem naslovu <https://ejn.gov.si/eJN2>.

Odpiranje poteka tako, da informacijski sistem e-JN samodjelo ob uri, ki je določena za javno odpiranje ponudb, prikaže podatke o ponudniku, o variantah, če so bile zahtevane oziroma dovoljene, ter omogoči dostop do .pdf dokumenta, ki ga ponudnik naloži v sistem e-JN pod razdelek »Predračun«. Javna objava se zaključi, ko naročnik na portalu eJN postopek zaključi. Ponudniki, ki so oddali ponudbe, imajo te podatke v informacijskem sistemu e-JN na razpolago v razdelku »Zapisnik o odpiranju ponudb«.

Naročnik zapisnika o odpiranju ponudb ne bo dodatno pošiljal ponudnikom, ki so oddali ponudbo.

7.3 Priprava in oddaja ponudbe v sistemu e-JN

Ponudnik ponudbeno dokumentacijo odda na način, da po registraciji oziroma prijavi v sistem eJN na naslovu: <https://ejn.gov.si/eJN2> pri predmetnem javnem naročilu izbere opcijo »Sodeluj na javnem naročilu«, s čimer se odpre stran za pripravo ponudbe. Po vnosu podatkov in dokumentov, podatke in dokumentacijo shrani v sistemu in jo odda s kvalificiranim elektronskim podpisom.

Podrobna navodila v zvezi z načinom priprave in oddaje ponudbe so navedena v Navodilih za uporabo e-JN, ki so del te dokumentacije v zvezi z oddajo javnega naročila in objavljena na spletnem naslovu <https://ejn.gov.si/eJN2>.

8 TEMELJNA PRAVILA ZA DOSTOP, OBVESTILA IN POJASNILA V ZVEZI Z DOKUMENTACIJO Z ZVEZI Z ODDAJO JAVNEGA NAROČILA

8.1 Dostop do dokumentacije v zvezi z oddajo javnega naročila

Dokumentacijo v zvezi z oddajo javnega naročila lahko ponudniki dobijo na spletni strani naročnika, na naslovu <http://www.kpv.si/>. (Javna naročila/Naročila male vrednosti).

Odkupnine za dokumentacijo v zvezi z oddajo javnega naročila ni.

8.2 Obvestila in pojasnila v zvezi z dokumentacijo v zvezi z oddajo javnega naročila

Komunikacija s ponudniki o vprašanjih v zvezi z vsebino naročila in v zvezi s pripravo ponudbe poteka izključno preko portala javnih naročil.

Naročnik bo zahtevo za pojasnilo dokumentacije v zvezi z oddajo javnega naročila oziroma kakršnokoli drugo vprašanje v zvezi z naročilom šteje kot pravočasno, v kolikor bo na portalu javnih naročil zastavljeno najkasneje do **29. 10. 2020 do 10:00 ure**.

Na zahteve za pojasnila oziroma druga vprašanja v zvezi z naročilom, zastavljena po tem roku, naročnik ne bo odgovarjal.

Naročnik sme v skladu s 67. členom ZJN-3 spremeniti ali dopolniti dokumentacijo v zvezi z oddajo javnega naročila. Tovrstne spremembe in dopolnitve bo naročnik izdal v obliki dodatkov k dokumentaciji v zvezi z oddajo javnega naročila. Vsak dodatek k dokumentaciji v zvezi z oddajo javnega naročila postane sestavni del dokumentacije v zvezi z oddajo javnega naročila. Kot del dokumentacije v zvezi z oddajo javnega naročila štejejo tudi vprašanja in odgovori, objavljeni na portalu javnih naročil.

9 POGOJI ZA PRIZNANJE SPOSOBNOSTI IN RAZLOGI ZA IZKLJUČITEV

Ponudnik mora izpolnjevati vse v tej točki navedene pogoje.

Ob predložitvi ponudbe bo naročnik namesto potrdil, ki jih izdajajo javni organi ali tretje osebe, v skladu z 79. členom ZJN-3 sprejel ESPD, ki predstavlja lastno izjavo, kot predhodni dokaz v zvezi s poglavji 9.1 in 9.2.

Gospodarski subjekt mora v obrazcu ESPD navesti vse informacije, na podlagi katerih bo naročnik potrdila ali druge informacije pridobil v nacionalni bazi podatkov, ter v predmetnem obrazcu podati soglasje, da dokazila pridobi naročnik.

Naročnik bo pred oddajo javnega naročila od ponudnika, kateremu se je odločil oddati predmetno naročilo, zahteval, da predloži dokazila (potrdila, izjave) kot dokaz neobstoja razlogov za izključitev iz poglavja 9.1 in kot dokaz izpolnjevanja pogojev za sodelovanje iz poglavja 9.2.

Gospodarski subjekt lahko dokazila o neobstoju razlogov za izključitev iz poglavja 9.1 in dokazila o izpolnjevanju pogojev za sodelovanje iz poglavja 9.2 predloži tudi sam. Naročnik si pridržuje pravico do preveritve verodostojnosti predloženih dokazil pri podpisniku le-teh.

V kolikor ponudnik nima sedeža v Republiki Sloveniji in ne more pridobiti in predložiti zahtevanih dokumentov, ker država v kateri ima ponudnik svoj sedež ne izdaja takšnih dokumentov, jih je mogoče nadomestiti z zapriseženo izjavo, če pa ta v državi v kateri ima ponudnik svoj sedež ni predvidena, pa z izjavo določene osebe, dano pred pristojnim sodnim ali upravnim organom, notarjem ali pred pristojno poklicno ali trgovinsko organizacijo v matični državi te osebe ali v državi, v kateri ima ponudnik sedež.

Za skupne ponudbe je potrebno upoštevati še poglavje 4.2 (Skupna ponudba).

9.1 Razlogi za izključitev

Naročnik bo iz sodelovanja v postopku javnega naročanja izključil ponudnika, če pri preverjanju v skladu s 77., 79. in 80. členom ZJN-3 ugotovi ali je drugače seznanjen, da za ponudnika obstaja katerikoli od razlogov za izključitev, naveden v tej dokumentaciji.

9.1.1 Razlogi za izključitev

ZAP. ŠT.	PRAVNA PODLAGA	RAZLOG ZA IZKLJUČITEV
1.	prvi odstavek 75. člena ZJN-3	<p>Če je bila gospodarskemu subjektu ali osebi, ki je članica upravnega, vodstvenega ali nadzornega organa tega gospodarskega subjekta ali ki ima pooblastila za njegovo zastopanje ali odločanje ali nadzor v njem, izrečena pravnomočna sodba, ki ima elemente naslednjih kaznivih dejanj, ki so opredeljena v KZ-1:</p> <ul style="list-style-type: none">- terorizem (108. člen KZ-1),- financiranje terorizma (109. člen KZ-1),- ščuvanje in javno poveličevanje terorističnih dejanj (110. člen KZ-1),- novačenje in usposabljanje za terorizem (111. člen KZ-1),- spravljanje v suženjsko razmerje (112. člen KZ-1),- trgovina z ljudmi (113. člen KZ-1),- sprejemanje podkupnine pri volitvah (157. člen KZ-1),- kršitev temeljnih pravic delavcev (196. člen KZ-1),- goljufija (211. člen KZ-1),- protipravno omejevanje konkurence (225. člen KZ-1),- povzročitev stečaja z goljufijo ali nevestnim poslovanjem (226. člen KZ-1),- oškodovanje upnikov (227. člen KZ-1),- poslovna goljufija (228. člen KZ-1),- goljufija na škodo Evropske unije (229. člen KZ-1),- preslepitev pri pridobitvi in uporabi posojila ali ugodnosti (230. člen KZ-1),- preslepitev pri poslovanju z vrednostnimi papirji (231. člen KZ-1),- preslepitev kupcev (232. člen KZ-1),- neupravičena uporaba tuje oznake ali modela (233. člen KZ-1),- neupravičena uporaba tujega izuma ali topografije (234. člen KZ-1),- ponareditev ali uničenje poslovnih listin (235. člen KZ-1),- izdaja in neupravičena pridobitev poslovne skrivnosti (236. člen KZ-1),

		<ul style="list-style-type: none"> - zloraba informacijskega sistema (237. člen KZ-1), - zloraba notranje informacije (238. člen KZ-1), - zloraba trga finančnih instrumentov (239. člen KZ-1), - zloraba položaja ali zaupanja pri gospodarski dejavnosti (240. člen KZ-1), - nedovoljeno sprejemanje daril (241. člen KZ-1), - nedovoljeno dajanje daril (242. člen KZ-1), - ponarejanje denarja (243. člen KZ-1), - ponarejanje in uporaba ponarejenih vrednotnic ali vrednostnih papirjev (244. člen KZ-1), - pranje denarja (245. člen KZ-1), - zloraba negotovinskega plačilnega sredstva (246. člen KZ-1), - uporaba ponarejenega negotovinskega plačilnega sredstva (247. člen KZ-1), - izdelava, pridobitev in odtujitev pripomočkov za ponarejanje (248. člen KZ-1), - davčna zatajitev (249. člen KZ-1), - tihotapstvo (250. člen KZ-1), - zloraba uradnega položaja ali uradnih pravic (257. člen KZ-1), - oškodovanje javnih sredstev (257.a člen KZ-1), - izdaja tajnih podatkov (260. člen KZ-1), - jemanje podkupnine (261. člen KZ-1), - dajanje podkupnine (262. člen KZ-1), - sprejemanje koristi za nezakonito posredovanje (263. člen KZ-1), - dajanje daril za nezakonito posredovanje (264. člen KZ-1), - hudodelsko združevanje (294. člen KZ-1). <div style="border: 1px solid black; padding: 5px; margin-top: 10px;"> <p>INFORMACIJA ZA UGOTAVLJANJE SPOSOBNOSTI: Enotni evropski dokument v zvezi z oddajo javnega naročila – ESPD, ki ga gospodarski subjekt izpolni na spletni strani http://www.enarocanje.si/ESPD/ v delu III.A in ga predloži v elektronski obliki in soglasje za pridobitev podatkov iz kazenske evidence za fizične osebe (Priloga št. 3).</p> </div>
2.	drugi odstavek 75. člena ZJN-3	Gospodarski subjekt ne izpolnjuje obveznih dajatev in drugih denarnih nedavčnih obveznosti v skladu z zakonom, ki ureja finančno upravo, ki jih pobira davčni organ v skladu s predpisi države, v kateri ima sedež, ali predpisi države naročnika, če vrednost teh neplačanih zapadlih obveznosti na dan oddaje ponudbe ali prijave znaša 50 eurov ali več. Šteje se, da gospodarski subjekt ne izpolnjuje obveznosti iz prejšnjega stavka tudi, če na dan oddaje ponudbe ali prijave ni imel predloženih vseh obračunov

		<p>davčnih odtegljajev za dohodke iz delovnega razmerja za obdobje zadnjih petih let do dne oddaje ponudbe ali prijave.</p> <p>INFORMACIJA ZA UGOTAVLJANJE SPOSOBNOSTI: Enotni evropski dokument v zvezi z oddajo javnega naročila – ESPD, ki ga gospodarski subjekt izpolni na spletni strani http://www.enarocanje.si/ESPD/ v delu III.B in ga predloži v elektronski obliki.</p>
3.	a) točka četrtega odstavka 75. člena ZJN-3	<p>Če je gospodarski subjekt na dan, ko poteče rok za oddajo ponudb, izločen iz postopkov oddaje javnih naročil zaradi uvrstitve v evidenco gospodarskih subjektov z negativnimi referencami.</p> <p>INFORMACIJA ZA UGOTAVLJANJE SPOSOBNOSTI: Enotni evropski dokument v zvezi z oddajo javnega naročila – ESPD, ki ga gospodarski subjekt izpolni na spletni strani http://www.enarocanje.si/ESPD/ v delu III. D in ga predloži v elektronski obliki.</p>
4.	b) točka četrtega odstavka 75. člena ZJN-3	<p>Če je v zadnjih treh letih pred potekom roka za oddajo ponudb ali prijav pristojni organ Republike Slovenije ali druge države članice ali tretje države pri gospodarskem subjektu ugotovil najmanj dve kršitvi v zvezi s plačilom za delo, delovnim časom, počitki, opravljanjem dela na podlagi pogodb civilnega prava kljub obstoju elementov delovnega razmerja ali v zvezi z zaposlovanjem na črno, za kateri je bila gospodarskemu subjektu s pravnomočno odločitvijo ali več pravnomočnimi odločitvami izrečena globa za prekršek.</p> <p>INFORMACIJA ZA UGOTAVLJANJE SPOSOBNOSTI: Enotni evropski dokument v zvezi z oddajo javnega naročila – ESPD, ki ga gospodarski subjekt izpolni na spletni strani http://www.enarocanje.si/ESPD/ v delu III.D in ga predloži v elektronski obliki.</p>
5.	b) točka šestega odstavka 75. člena ZJN-3	<p>Če se je nad gospodarskim subjektom začel postopek zaradi insolventnosti ali prisilnega prenehanja ali postopek likvidacije, če njegova sredstva ali poslovanje upravlja upravitelj ali sodišče, ali če so njegove poslovne dejavnosti začasno ustavljene, ali če se je v skladu s predpisi druge države nad njim začel postopek ali pa je nastal položaj z enakimi pravnimi posledicami.</p> <p>INFORMACIJA ZA UGOTAVLJANJE SPOSOBNOSTI: Enotni evropski dokument v zvezi z oddajo javnega naročila – ESPD, ki ga gospodarski subjekt izpolni na spletni strani http://www.enarocanje.si/ESPD/ v delu III. C in ga predloži v elektronski obliki.</p>

6.	točki g) in h) šestega odstavka 75. člena ZJN-3	<p>Če je gospodarski subjekt kriv dajanja resnih zavajajočih razlag pri dajanju informacij, zahtevanih zaradi preverjanja obstoja razlogov za izključitev ali izpolnjevanja pogojev za sodelovanje, ali če ni razkril teh informacij ali če ne more predložiti dokazil, ki se zahtevajo v skladu z 79. členom tega zakona, če je gospodarski subjekt poskusil neupravičeno vplivati na odločanje naročnika ali pridobiti zaupne informacije, zaradi katerih bi lahko imel neupravičeno prednost v postopku javnega naročanja, ali iz malomarnosti predložiti zavajajoče informacije, ki bi lahko pomembno vplivale na odločitev o izključitvi, izboru ali oddaji javnega naročila.</p> <div style="border: 1px solid black; padding: 5px; margin-top: 10px;"> <p>INFORMACIJA ZA UGOTAVLJANJE SPOSOBNOSTI: Enotni evropski dokument v zvezi z oddajo javnega naročila – ESPD, ki ga gospodarski subjekt izpolni na spletni strani http://www.enarocanje.si/ESPD/ v delu III. C in ga predloži v elektronski obliki.</p> </div>
----	---	---

9.1.2 Popravni mehanizem

Naročnik si pridržuje pravico, da na podlagi devetega odstavka 75. člena ZJN-3 oceni, da dokazi, ki jih je predložil gospodarski subjekt v okviru instituta popravnega mehanizma, zadoščajo, da se gospodarskega subjekta ne izključi iz postopka javnega naročanja. Navedeno je naročnikova pravica in ne dolžnost.

Ponudnik mora predložiti dokazila, ki dokazujejo, da je gospodarski subjekt sprejel ukrepe v okviru instituta popravnega mehanizma že ob oddaji ponudbe. Kasneje predloženih dokazil naročnik ne bo upošteval.

Če naročnik oceni, da ukrepi ne zadoščajo, gospodarskemu subjektu pošlje utemeljitev takšne odločitve.

9.2 Pogoji za sodelovanje

Naročnik določa pogoje za sodelovanje, ki so navedeni v tem poglavju dokumentacije.

9.2.1 Gospodarski subjekti, za katere so določeni pogoji

Iz spodnje tabele je razvidno, za katere gospodarske subjekte veljajo posamezni pogoji.

Vsi gospodarski subjekti, za katere je določeno izpolnjevanje kakršnegakoli pogoja, morajo oddati svoj ESPD obrazec v delu, ki je za njih aktualen.

9.2.2 Pogoji za sodelovanje glede ustreznosti za opravljanje poklicne dejavnosti

ZAP. ŠT.	PRAVNA PODLAGA	POGOJ	ZA KOGA VELJA POGOJ
1.	prvi odstavek 76. člena ZJN-3	<p>Gospodarski subjekt mora biti registriran za opravljanje dejavnosti, ki je predmet javnega naročila.</p> <p>INFORMACIJA ZA UGOTAVLJANJE SPOSOBNOSTI: Enotni evropski dokument v zvezi z oddajo javnega naročila – ESPD, ki ga gospodarski subjekt izpolni na spletni strani http://www.enarocanje.si/ESPD/ v delu IV.A in ga predloži v elektronski obliki.</p>	<p>Pogoj morajo izpolniti naslednji gospodarski subjekti:</p> <ul style="list-style-type: none"> - ponudnik; - vsi partnerji v skupni ponudbi.

9.2.3 Pogoji za sodelovanje glede ekonomskega in finančnega položaja

ZAP. ŠT.	PRAVNA PODLAGA	POGOJ	ZA KOGA VELJA POGOJ
1.	Peti odstavek 76. člena ZJN-3	<p>Gospodarski subjekt v zadnjih 6 mesecih pred rokom za oddajo ponudb ni imel blokiranih poslovnih računov, na vseh poslovnih računih pri vseh poslovnih bankah, pri katerih ima odprte poslovne račune.</p> <p>INFORMACIJA ZA UGOTAVLJANJE SPOSOBNOSTI: Enotni evropski dokument v zvezi z oddajo javnega naročila – ESPD, ki ga gospodarski subjekt izpolni na spletni strani http://www.enarocanje.si/ESPD/ v delu IV.B in ga predloži v elektronski.</p>	<p>Pogoj morajo izpolniti naslednji gospodarski subjekti:</p> <ul style="list-style-type: none"> - ponudnik; - vsi partnerji v skupni ponudbi.

9.2.4 Pogoji za sodelovanje glede tehnične sposobnosti

ZAP. ŠT.	PRAVNA PODLAGA	POGOJ	ZA KOGA VELJA POGOJ
1.	k) točka osmega odstavka 77. člena ZJN-3	Ponudnik mora nuditi vozilo, ki ustreza naročnikovim tehničnim zahtevam.	Pogoj mora izpolniti ponudnik.

		<p>INFORMACIJA ZA UGOTAVLJANJE SPOSOBNOSTI: Enotni evropski dokument v zvezi z oddajo javnega naročila – ESPD, ki ga gospodarski subjekt izpolni na spletni strani http://www.enarocanje.si/ESPD/ v delu IV.C in ga predloži v elektronski obliki in</p> <p>NASLEDNJA DOKAZILA: Izjava o izpolnjevanju tehničnih zahtev (PRILOGA št. 5 – za sklop 1 in/ali PRILOGA št. 6 – za sklop 2).</p>	
--	--	--	--

9.2.5 Sposobnost, ki se nanaša na Uredbo o zelenem javnem naročanju

ZAP. ŠT.	PRAVNA PODLAGA	POGOJ	ZA KOGA VELJA POGOJ
1.	Tretji odstavek 116. člena ZJN-3	<p>Ponudnik se zavezuje, da bo pri oddaji ponudbe in izvedbi javnega naročila upošteval temeljne okoljske zahteve iz Uredbe o zelenem javnem naročanju, ki se nanašajo na lahka tovorna vozila:</p> <p style="text-align: center;"><i>1. Vozilo/i mora/ta izpolnjevati zahteve, opredeljene v standardu EURO 6 ali EURO VI.</i></p> <p>NASLEDNJA DOKAZILA: predložitev tehnične dokumentacije proizvajalca oziroma potrdila o skladnosti, iz katerih izhaja, da blago (vozilo/i) izpolnjuje/ta zahteve.</p> <p style="text-align: center;"><i>2. »Ocena stroškov v življenjski dobi vozila«</i></p> <p>Ponudnik mora v ponudbeni dokumentaciji navesti nabavno ceno posameznega vozila, vrsto in porabo energenta, emisije ogljikovega dioksida, emisije dušikovih oksidov, emisije nemetanskih ogljikovodikov in emisije trdnih delcev ter k ponudbi priložiti tehnično dokumentacijo proizvajalca oziroma potrdilo o skladnosti, ki dokazuje, da je merilo izpolnjeno.</p>	Pogoj mora izpolniti ponudnik.

10 INFORMACIJE ZA UGOTAVLJENJE SPOSOBNOSTI

10.1 Informacija o ESPD

Ob predložitvi ponudb naročnik namesto potrdil, ki jih izdajajo javni organi ali tretje osebe, v skladu s prvim odstavkom 79. člena ZJN-3 sprejme ESPD, ki vključuje posodobljeno lastno izjavo, kot predhodni dokaz, da določen ponudnik:

- a) ni v enem od položajev iz 75. člena ZJN-3
- b) izpolnjuje ustrezne pogoje za sodelovanje, določene v skladu s 76. členom ZJN-3;

Enotni evropski dokument v zvezi z oddajo javnega naročila – ESPD predstavlja uradno izjavo ponudnika, da ne obstajajo razlogi za izključitev in da izpolnjuje pogoje za sodelovanje, hkrati pa zagotavlja ustrezne informacije, ki jih zahteva naročnik. Poleg tega je v ESPD naveden uradni organ ali tretja oseba, odgovorna za izdajo dokazil, vključuje pa tudi uradno izjavo o tem, da bo ponudnik na zahtevo in brez odlašanja sposoben predložiti ta dokazila.

ESPD ponudnik uvozi od naročnika, ga izpolni na spletni strani <http://www.enarocanje.si/ESPD/> ter ga v elektronski verziji predloži v ponudbi.

V ESPD obrazcu morajo ponudniki označiti, ali je javno naročilo pridržano po 31. členu ZJN-3. Naročnik ponudnike seznanja, da predmetno javno naročilo ni pridržano, zaradi česar ponudniki to dejstvo upoštevajo pri izpolnjevanju ESPD-ja.

Navedbe v ESPD in/ali dokazila, ki ji predloži gospodarski subjekt, morajo biti veljavni.

Gospodarski subjekt naročnikov obrazec ESPD (datoteka XML) uvozi na spletni strani Portala javnih naročil/ESPD: <http://www.enarocanje.si/ESPD/> in v njega neposredno vnese zahtevane podatke.

Izpolnjen in podpisan ESPD mora biti v ponudbi priložen za vse gospodarske subjekte, ki v kakršni koli vlogi sodelujejo v ponudbi (ponudnik, sodelujoči ponudniki v primeru skupne ponudbe).

Ponudnik, ki v sistemu e-JN oddaja ponudbo, naloži svoj ESPD v razdelek »ESPD – ponudnik«, ESPD ostalih sodelujočih pa naloži v razdelek »ESPD – ostali sodelujoči«. Ponudnik, ki v sistemu e-JN oddaja ponudbo, naloži elektronsko podpisan ESPD v xml. obliki ali nepodpisan ESPD v xml. obliki, pri čemer se v slednjem primeru v skladu Splošnimi pogoji uporabe informacijskega sistema e-JN šteje, da je oddan pravno zavezujoč dokument, ki ima enako veljavnost kot podpisan.

Za ostale sodelujoče ponudnik v razdelek »ESPD – ostali sodelujoči« priloži podpisane ESPD v .pdf obliki, ali v elektronski obliki podpisan xml.

10.2 Preverjanje uradno dostopnih podatkov

Na podlagi osmega odstavka 79. člena ZJN-3 ponudnik ni dolžan predložiti dokazil ali drugih listinskih dokazov, če lahko naročnik potrdila ali druge potrebne informacije pridobi brezplačno

z neposrednim dostopom do nacionalne baze podatkov katere koli države članice, kakršne so nacionalni register javnih naročil, elektronski register podjetij, elektronski sistem za shranjevanje dokumentov ali predkvalifikacijski sistem. Ponudnik prav tako ni dolžan predložiti dokazil, če naročnik že ima te dokumente zaradi prejšnjega oddanega javnega naročila ali sklenjene pogodbe in so ti dokumenti še vedno veljavni oziroma izkazujejo navedbe v ESPD.

Podatke, ki se vodijo v uradnih evidencah in ponudnik za njih ni predložil dokazila sam, lahko naročnik namesto v uradni evidenci, na podlagi devetega odstavka 77. člena ZJN-3 preveri v enotnem informacijskem sistemu, ki predstavlja zbirko podatkov o ponudnikih ter njihovih ponudbah in ga vodi ministrstvo, pristojno za javna naročila, če ponudnik v tem sistemu naročnika izkazljivo potrdi.

V kolikor bo iz ESPD izhajalo, da lahko naročnik dokazila pridobi sam iz uradnih evidenc, bo naročnik pred sprejemom odločitve o oddaji javnega naročila za ponudnika, kateremu se je odločil oddati javno naročilo ter za druge ponudnike, za katere naročnik tako oceni, v uradnih evidencah preveril izpolnjevanje pogojev ter neobstoj razlogov za izključitev.

V kolikor takšna preveritev v uradnih evidencah ne bo mogoča, bo naročnik ravnal v skladu z naslednjo točko (10.3 Preverjanje podatkov, ki niso uradno dostopni) te dokumentacije.

10.3 Dokazovanje pogojev za sodelovanje

Če ni v teh navodilih za posamezne dokumente drugače določeno, zadošča predložitev skeniranih zahtevanih dokumentov. Naročnik si pridržuje pravico do vpogleda v originalne dokumente.

Obrazci izjav, ki jih mora predložiti ponudnik, so del dokumentacije v zvezi z oddajo javnega naročila. Izjave so lahko predložene na teh obrazcih ali na ponudnikovih, ki pa vsebinsko bistveno ne smejo odstopati od priloženih obrazcev. Izjave ponudnika morajo biti podpisane s strani ponudnika.

Naročnik si pridržuje pravico do preveritve verodostojnosti izjav oziroma potrdil pri podpisniku le-teh.

Če obstaja naročnikova zahteva, koliko stari so lahko dokumenti, ki jih ponudnik prilaga kot dokazila, je to navedeno pri posameznem pogoju. V kolikor ni navedeno ničesar, starost dokumenta ni pomembna, odražati pa mora zadnje stanje. Dokumenti morajo ne glede na določeno oziroma zahtevano največjo dopuščeno starost vedno odražati zadnje stanje.

V kolikor je ponudnik samostojni podjetnik in ne more pridobiti in predložiti zahtevanih dokumentov, mora priložiti primerne dokumente, iz katerih izhaja izpolnjevanje zahtevanega pogoja.

V kolikor ponudnik nima sedeža v Republiki Sloveniji in ne more pridobiti in predložiti zahtevanih dokumentov, ker država v kateri ima ponudnik svoj sedež ne izdaja takšnih dokumentov, lahko ponudnik namesto elektronskega dokazila predloži zapriseženo izjavo prič

ali zapriseženo izjavo ponudnika. Izjava mora biti podana pred pravosodnim ali upravnim organom, notarjem ali pristojnim organom poklicnih ali gospodarskih subjektov v državi, v kateri ima ponudnik svoj sedež.

Kadar ima ponudnik sedež v drugi državi, mora v ponudbi, v obrazcu »Prijava«, navesti svojega pooblaščenca(-ko) za vročitve, v skladu z določbami Zakona o splošnem upravnem postopku (Uradni list RS, št. 24/06-UPB2, 105/06-ZUS-1, 126/07, 65/08, 8/10 in 82/13; v nadaljevanju: ZUP). V kolikor tega ne bo storil, mu bo, v skladu z ZUP, po uradni dolžnosti postavljen pooblaščenec za vročitve.

Naročnik bo pred sprejemom odločitve o oddaji javnega naročila od ponudnika, kateremu se je odločil oddati javno naročilo, lahko pa tudi od ponudnikov, ki so po merilu za izbor uvrščeni za ponudbo ekonomsko najugodnejšega ponudnika, zahteval, da predloži vsa dokazila v skladu s 77. členom ZJN-3, ki niso uradno dostopna v javnih evidencah.

Naročnik si pridržuje pravico, da za vsakega od postavljenih pogojev zahteva dodatna dokazila.

10.4 Pridobivanje podatkov na druge načine

V kolikor bo naročnik kakšen podatek o izpolnjevanju razlogov za izključitev ali neizpolnjevanju pogojev pridobil na drugačen način, kakor preko dokazil iz uradno dostopnih podatkov, na primer preko konkurenčnih ponudnikov ali preko tretjih gospodarskih subjektov, drugih naročnikov in podobno, si naročnik pridržuje pravico, da takšne informacije in podatke preveri. V ta namen ima naročnik pravico od ponudnika zahtevati dokazila v zvezi s pridobljenim podatkom ali informacijo, ki ga mora ponudnik predložiti v roku, ki ga bo določil naročnik v pozivu in bo praviloma znašal tri delovne dni, sicer lahko naročnik ponudbo izključi iz postopka oddaje javnega naročila.

10.5 Pojasnila ponudb

Naročnik lahko na podlagi sedmega odstavka 79. člena ZJN-3 pozove gospodarske subjekte, da dopolnijo ali pojasnijo potrdila, predložena v skladu s 77. in 78. členom ZJN-3.

Za pojasnila ponudb bo naročnik določil primeren rok, ki bo praviloma znašal tri (3) delovne dni.

10.6 Dopolnjevanje in spreminjane ponudb

Če so ali se zdijo informacije ali dokumentacija, ki jih morajo predložiti gospodarski subjekti, nepopolne ali napačne oziroma če posamezni dokumenti manjkajo, **lahko** (ni pa nujno) naročnik **zahteva**, da ponudnik v ustreznem roku predloži manjkajoče dokumente ali dopolni, popravi ali pojasni ustrezne informacije ali dokumentacijo, pod pogojem, da je takšna zahteva popolnoma skladna z načeloma enake obravnave in transparentnosti.

Naročnik od ponudnika zahteva dopolnitev, popravek, spremembo ali pojasnilo njegove ponudbe le, kadar določenega dejstva ne more preveriti sam. Predložitev manjkajočega dokumenta ali dopolnitev, popravek ali pojasnilo informacije ali dokumentacije se lahko nanaša izključno na takšne elemente ponudbe, katerih obstoj pred iztekom roka, določenega za predložitev prijave ali ponudbe, je mogoče objektivno preveriti. Če ponudnik ne predloži manjkajočega dokumenta ali ne dopolni, popravi ali pojasni ustrezne informacije ali dokumentacije, bo naročnik ponudnika izključil.

Razen kadar gre za popravek ali dopolnitev očitne napake, če zaradi tega popravka ali dopolnitve ni dejansko predlagana nova ponudba, ponudnik **ne sme dopolnjevati ali popravljati**:

- svoje cene brez DDV na enoto, vrednosti postavke brez DDV, skupne vrednosti ponudbe brez DDV, razen kadar se skupna vrednost spremeni v skladu s sedmim odstavkom tega člena in ponudbe v okviru meril,
- tistega dela ponudbe, ki se veže na tehnične specifikacije predmeta javnega naročila,
- tistih elementov ponudbe, ki vplivajo ali bi lahko vplivali na drugačno razvrstitev njegove ponudbe glede na preostale ponudbe, ki jih je naročnik prejel v postopku javnega naročanja.

11 FINANČNA ZAVAROVANJA

Na podlagi drugega odstavka 93. člena ZJN-3 ter f) točke 6. odstavka 62. člena ZJN-3 naročnik v postopku javnega naročanja določa naslednja obvezna zavarovanja:

11.1 Finančno zavarovanje za resnost ponudbe

Ponudnik odda zavarovanje za resnost ponudbe (menično izjavo in bianco menico) do roka za oddajo ponudb na način:

- **osebno na naslov:** JAVNO PODJETJE KOMUNALNO PODJETJE VRHNIKA, D.O.O., Pot na Tojnice 40, 1360 Vrhnika
- **po pošti na naslov:** JAVNO PODJETJE KOMUNALNO PODJETJE VRHNIKA, D.O.O., Pot na Tojnice 40, 1360 Vrhnika

Zavarovanje mora v informacijsko pisarno naročnika prispeti najkasneje do datuma in ure, ko je določen rok za oddajo ponudb. Zavarovanja odposlana pred potekom roka, ki bodo k naročniku prispela po roku za oddajo ponudb, bodo izločena kot nepravočasna in zaprta vrnjena ponudnikom. Prav tako bo v primeru nepravočasne predložitve zavarovanja naročnik zavrnil ponudbo ponudnika, ki ne bo pravočasno predložil zavarovanja.

V izogib kasnejšim težavam zahtevajte potrdilo o oddanem zavarovanju s pravilno navedenim datumom in časom oddaje zavarovanja pri pooblaščenih osebah naročnika.

Ponudnik predloži zavarovanje v zapečateni ali zaprti ovojnici. Naročnik ne odgovarja za predčasno odprtje zavarovanja, ki ne bo ustrezno označeno, skladno s temi navodili. Na vseh ovitkih naj bo navedena firma, točen naslov, telefonska številka in e-mail ponudnika.

Višina zavarovanja: **2,00 % ponudbene vrednosti - seštevek sklopov za katero oddajo ponudbo v EUR brez DDV**

Čas veljavnosti: **najmanj 60 dni od roka za oddajo ponudb, torej najmanj do 3. 2. 2021**

Menico za resnost ponudbe naročnik unovči, če ponudnik,:

- po roku za oddajo ponudbe svojo ponudbo umakne ali spremeni v nasprotju s to dokumentacijo v zvezi z oddajo javnega naročila;
- čigar ponudba je bila izbrana, v določenem roku od prejema poziva naročnika k sklenitvi pogodbe ne sklene pogodbe;
- čigar ponudba je bila izbrana, ob sklenitvi pogodbe ne predloži finančnega zavarovanja za dobro izvedbo pogodbenih obveznosti, ki bo skladno z zahtevami naročnika iz te dokumentacije v zvezi z oddajo javnega naročila.

Ponudnik mora predložiti zavarovanje za resnost, skladno z zgoraj navedenimi zahtevami in vzorcem zavarovanja, ki je sestavni del razpisne dokumentacije (priloga št. 4). V primeru, da ponudnik zavarovanja ne bo predložil ali bo predložil zavarovanje, ki ni skladno z zahtevami naročnika in zato ni v celoti unovčljivo skladno z navedenimi zahtevami, bo naročnik takšno prijavo/ponudbo zavrnil.

11.2 Finančno zavarovanje za dobro izvedbo pogodbenih obveznosti

Ponudnik je dolžan v 10 dneh od podpisa pogodbe naročniku predložiti eno (1) bianko menico za dobro izvedbo pogodbenih obveznosti z menično izjavo in s pooblastilom za izplačilo menice z besedilom po vzorcu, ki je sestavni del izjave v prilogi št. 8.

Izbrani ponudnik je dolžan eno (1) bianko menico za dobro izvedbo pogodbenih obveznosti z menično izjavo in s pooblastilom za izplačilo menice iz prejšnjega odstavka izročiti naročniku po določilih pogodbe.

V kolikor je ponudnik izbran za več sklopov, dostavi eno bianko menico v višini 10 % od seštevka vrednosti pogodb vseh sklopov za katere je bil izbran (z DDV). V kolikor bo finančno zavarovanje treba unovčiti, se ga bo unovčilo v vrednosti tistega sklopa, za katerega ponudnik ne bo izpolnjeval obveznosti pogodbe.

Naročnik bo menico za dobro izvedbo pogodbenih obveznosti unovčil do zneska največ 10 % pogodbene vrednosti z DDV – seštevka vseh dobljenih sklopov, če:

- dobavitelj svojih obveznosti do naročnika ne izpolni skladno s pogodbo, v dogovorjeni kakovosti, obsegu in roku ter v skladu z dokumentacijo v zvezi z oddajo naročila in ponudbeno dokumentacijo;
- dobavitelj po svoji krivdi odstopi od pogodbe,
- naročnik po krivdi dobavitelja odstopi od pogodbe,
- dobavitelj zamuja in naročnik uveljavlja pogodbeno kazen;
- dobavitelj naročniku povzroči škodo, ki je ne povrne v roku 8 dni po pozivu naročnika,
- dobavitelj naročniku poda zavajajoče ali lažne informacije, podatke ali dokumente, zaradi česar mora naročnik javno naročilo razveljaviti ali modificirati ali
- če zavrne sklenitev aneksa k pogodbi v skladu z določbami navodil ponudnikom.

11.3 Finančno zavarovanje za odpravo napak v garancijski dobi

Višina zavarovanja: **5,00 % vrednosti pogodbe vseh dobljenih sklopov z DDV**
Čas veljavnosti: **najmanj 30 dni po izteku garancijskih rokov skladno s pogodbo za izvedbo tega javnega naročila**

Zavarovanje za odpravo napak bo izbrani dobavitelj predložil naročniku najkasneje 30 dni pred iztekom veljavnosti sklenjene pogodbe.

Menična izjava mora biti sestavljena na podlagi vzorca, ki je del priloge št. 9 dokumentacije v zvezi z oddajo javnega naročila. Ponudnikova predložena menična izjava ne sme bistveno odstopati od vzorca in ne sme vsebovati dodatnih pogojev.

12 CENA

12.1 Ponudbena cena

Cena v ponudbi mora biti izražena v evrih (EUR), brez davka na dodano vrednost (DDV), po pariteti FCA (INCOTERMS 2010) naslov naročnika. Cena mora vključevati vse stroške dobavitelja, ki so potrebni za izvedbo naročila (carine, transportni in zavarovalni stroški, skladiščenje, prevoz, izdelava nadgradnje v delavnico, homologacija vozila z nadgradnjo, testiranje in izobraževanje zaposlenih na sedežu naročnika, morebitna dovoljenja, takse in podobno). Vsi stroški morajo biti vračunani v ceno.

Morebitni popusti morajo biti vključeni v ceno na enoto, sicer bo naročnik takšno ponudbo izločil iz nadaljnje obravnave.

V obrazec »Ponudba in povzetek predračuna (rekapitulacija)« (Priloga št. 1) se vpiše skupno ponudbeno vrednost, in sicer brez DDV.

Cena iz ponudbenega predračuna je fiksna do uspešno izvedene dobave blaga.

Naročnik naknadno ne bo priznal nobenih stroškov, ki niso zajeti v ponudbeno ceno. Če bodo v ponudbi za dano naročilo ponujene neobičajno nizke cene, bo naročnik pred zavrnitvijo take ponudbe zahteval pisno podrobno obrazložitev le-teh oziroma kalkulacijo ponudbene cene.

12.2 Plačilo pogodbene obveznosti

12.2.1 Označitev izstavljenega računa in druge dokumentacije

Na računu mora biti navedena številka pogodbe - sklop, ki jo je določil naročnik. Številka pogodbe (4142-6/2020) mora biti navedena tudi na drugih dokumentih, ki spremljajo račun.

Ponudnik račun posreduje v elektronsko banko na številko TRR pri NLB, d.d.: SI56 0202 7001 1262 773 ali na naročnikov e-poštni naslov: eracuni@kpv.si, pri čemer je pomembno, da ponudnik dostavi tako **.pdf kot tudi .xml verzijo** dokumenta.

12.2.2 Plačilo računa

Naročnik bo prejeti račun poravnal 30. dan od uradnega datuma prejema pravilno izstavljenega računa, ki ga dobavitelj izstavi po uspešno končanem prevzemu vozila na naslovu naročnika.

Če naročnik pravočasno ne plača dolgovanega zneska po izstavljenem računu, se ponudniku priznajo zakonite zamudne obresti od dneva zapadlosti računa do dneva plačila.

13 MERILA ZA OCENJEVANJE PONUDB

Merilo za izbor dobavitelja je ekonomsko najugodnejša ponudba. Naročnik bo ocenjeval vsak sklop posebej.

Merili za ocenjevanje ponudb sta:

- **ponudbena cena – 70 točk**
- **ocena stroškov v življenjski dobi vozila – 30 točk**

Naročnik bo izmed vseh oddanih ponudb, kot ekonomsko najugodnejšo razvrstil ponudbo, ki bo imela najvišjo vrednost točk, izračunano kot seštevek točk ponudbene cene in točk iz naslova ocene stroškov v življenjski dobi vozila. Naročnik bo izbral ekonomsko najugodnejšo ponudbo, ki bo izpolnjevala tudi druge zahteve iz dokumentacije v zvezi z oddajo javnega naročila.

V primeru, da naročnik prejme več ponudb s popolnoma enakim številom točk, se kot dodatni kriterij upošteva čas oddaje ponudbe na portalu JN. Prednost bodo imele ponudbe, ki bodo na portalu JN oddane prej.

13.1 Način izračuna vrednosti točk

Naročnik bo za oceno ponudb uporabil naslednja merila:

Ponudbena cena

Ponudnik mora podati ceno brez davka na dodano vrednost za ponujeno blago. Morebitne popuste mora vključiti v ceno, sicer bo naročnik takšno ponudbo izločil iz nadaljnje obravnave.

Vrednost ponudbe se preračuna v točke po naslednji formuli:

$$\text{vrednost ponudbe za vozilo za posamezen sklop} = \frac{\text{najnižja vrednost ponudbe za vozilo}}{\text{ponujena vrednost ponudbe za vozilo}} \times 70$$

Po tej formuli dobi najnižja ponudbena cena 70 točk, ostale ustrezno manjše število točk. Izračun se dela na dve decimalni mesti.

Ocena stroškov v življenjski dobi vozila

Pri izračunu ocene stroškov v življenjski dobi vozila se upoštevajo nabavna cena vozila, vključno z davkom na dodano vrednost, stroški energentov v življenjski dobi vozila in zunanji okoljski stroški v življenjski dobi vozila. Za zunanje okoljske stroške v življenjski dobi vozila se štejejo stroški emisij ogljikovega dioksida v življenjski dobi vozila, stroški emisij dušikovih oksidov v življenjski dobi vozila, stroški emisij nemetanskih ogljikovodikov in stroški emisij trdnih delcev v življenjski dobi vozila. Za izračun ocene stroškov v življenjski dobi vozila se uporabi formula:

$$LCC = N_c + (LC_{km} \times [(poraba_E \times P_E \times C_{Emin} / P_{Emin}) + (CO_{2em} \times C_{CO2}) + (NO_{xem} \times C_{NOx}) + (NMHCem \times C_{NMHC}) + (P_{Mem} \times C_{PM})])$$

Oznake v formuli imajo naslednji pomen:

- LCC – ocena stroškov v življenjski dobi vozila,
- N_c – nabavna cena vozila,
- LC_{km} – kilometrina v življenjski dobi vozila,
- $poraba_E$ – poraba energenta,
- P_E – vsebnost energije v energentu,
- P_{Emin} – vsebnost energije v najcenejšem energentu,
- C_{Emin} – cena najcenejšega energenta,
- CO_{2em} – emisije ogljikovega dioksida,
- C_{CO2} – cena za emisije ogljikovega dioksida,
- NO_{xem} – emisije dušikovih oksidov,
- C_{NOx} – cena za emisije dušikovih oksidov,
- $NMHCem$ – emisije nemetanskih ogljikovodikov,
- C_{NMHC} – cena za emisije nemetanskih ogljikovodikov,
- P_{Mem} – emisije trdnih delcev,
- C_{PM} – cena za emisije trdnih delcev.

Pri izračunu ocene stroškov v življenjski dobi vozila bo naročnik uporabil vrednosti, ki jih v svoji ponudbi navede ponudnik, in vrednosti, ki so opredeljene v tabeli spodaj.

Opis parametra	Oznaka	Vrednost
kilometrini v življenjski dobi vozila lahkih tovornih vozil	LC_{km}	250.000 km
vsebnost energije v dizelskem gorivu	P_E	36 MJ/l
vsebnost energije v bencinu	P_E	32 MJ/l
vsebnost energije v zemeljskem plinu ali bioplenu	P_E	38 MJ/Nm ³
vsebnost energije v utekočinjenem naftnem plinu	P_E	24 MJ/l
vsebnost energije v etanolu	P_E	21 MJ/l

³ Energijska vrednost za zemeljski plin v Sloveniji je izračunana med 36 – 40 MJ, zato je za potrebe tega izračuna upoštevana povprečna vrednost 38 MJ.

vsebnost energije v biodizlu	P_E	33 MJ/l
vsebnost energije v emulzijskem gorivu	P_E	32 MJ/l
vsebnost energije v vodik	P_E	11 MJ/Nm
vsebnost energije v električni energiji	P_E	3,6 MJ/kWh
cena za emisije ogljikovega dioksida	C_{CO_2}	0,04 EUR/kg
cena za emisije dušikovih oksidov	C_{NO_x}	0,0044 EUR/g
cene za emisije nemetanskih ogljikovodikov	C_{NMHC}	0,001 EUR/g
cena za emisije trdnih delcev	C_{PM}	0,087 EUR/g
cena najcenejšega energenta brez davka na dodano vrednost	C_{Emin}	EUR/l ali EUR/Nm ali EUR/kWh
vsebnost energije v najcenejšem energentu	P_{Emin}	MJ/l ali MJ/Nm ali MJ/kWh

Pri izračunu ocene stroškov v življenjski dobi vozila, ki kot energent uporablja bencin ali dizelsko gorivo, bo naročnik kot vrednost cene najcenejšega energenta (C_{Emin}) uporabil veljavno ceno bencina ali dizelskega goriva, pri čemer bo upošteval ceno brez davkov (cena goriva vsebuje prodajno ceno goriva brez dajatev, takso CO₂, dodatek za zagotavljanje prihrankov energije in prispevek za zagotavljanje podpor proizvodnji el. energije, ne vsebuje pa trošarin in DDV) in sicer tistega energenta, ki je na dan, ko poteče rok za oddajo ponudb, cenejši. Upošteva se cena, objavljena na spletni strani:

<https://goriva.si/?franchise=&name=&o=&position=Pot%20na%20Tojnice%2040&radius=>
za BS VRHNIKA – LJUBLJANSKA VZHOD.

Pri izračunu ocene stroškov v življenjski dobi vozila, ki kot energent ne uporablja bencina ali dizelskega goriva, bo naročnik kot vrednost cene najcenejšega energenta (C_{Emin}) uporabil veljavno ceno energenta brez davkov, ki ga uporablja vozilo. Kadar vozilo kot energent uporablja dizelsko gorivo, bencin, utekočinjeni naftni plin, etanol, biodizel ali emulzijsko gorivo, mora biti cena najcenejšega energenta izražena v EUR/l, kadar vozilo kot energent uporablja zemeljski plin, bioplin ali vodik, mora biti izražena v EUR/Nm, kadar vozilo kot energent uporablja električno energijo, pa mora biti izražena v EUR/kWh. Vrednost vsebnosti energije v najcenejšem energentu (P_{Emin}) bo naročnik določil glede na vrsto energenta, na katerega se nanaša cena najcenejšega energenta. Vsebnost energije v najcenejšem energentu se izrazi v MJ/l ali MJ/Nm ali MJ/kWh.

V primeru neskladja zahteve glede Uredbe o zelenem javnem naročanju vpisanih s strani ponudnika in priloženo tehnično dokumentacijo proizvajalca, bo naročnik pri izračunu »ocene stroškov v življenjski dobi vozila« (v nadaljevanju LCC) upošteval podatke navedene v tehnični dokumentaciji, oziroma katalogih proizvajalca.

Vrednost LCC se preračuna v točke po naslednji formuli:

$$\text{vrednost LCC za vozilo za posamezn sklop} = \frac{\text{najnižja vrednost LCC za vozilo}}{\text{izračunana vrednost LCC za vozilo}} \times 30$$

Po tej formuli dobi najnižja ocena stroškov v življenjski dobi vozila 30 točk, ostale ustrezno manjše število točk. Izračun se dela na dve decimalni mesti.

Naročnik ugotovi skupno število točk za posamezn sklop in na podlagi tega razvrsti ponudbe ponudnikov.

Naročnik bo nato preveril, ali je ekonomsko najugodnejša ponudba za posamezen sklop tudi dopustna in le tako izbral za izvedbo predmetnega javnega naročila.

OPOZORILO GLEDE DOKAZIL

Ponudniki morajo dokazila, s katerimi izkazujejo merilo, predložiti že do roka za oddajo ponudb, saj dopolnjevanje ponudb, v delu, ki se nanaša na merila po roku za oddajo ponudb ni dovoljeno. V kolikor v ponudbi, predloženi do roka za oddajo ponudb ne bodo predložena zahtevana dokazila, bo naročnik štel, da ponudnik ne izkazuje posameznega elementa merila.

14 PONUDBA

14.1 Sestavni del ponudbe

Vsaka ponudba mora vsebovati naslednjo dokumentacijo in dokazila:

Zap. št.	DOKUMENTACIJA, PREDLOŽENA DO ROKA ZA PREJEM PONUDB
1.	<p>Ponudba in povzetek predračuna (rekapitulacija) (priloga št. 1) v skladu s pogoji iz javnega razpisa in te dokumentacije.</p> <p>Obrazec »Ponudba in povzetek predračuna (rekapitulacija)« na prilogi št. 1 mora biti v celoti izpolnjen in podpisan s strani zakonitega zastopnika ponudnika ali pooblaščenih oseb (v tem primeru mora biti ponudbi predloženo pooblastilo).</p> <p>Ponudnik v informacijskem sistemu e-JN v razdelek »Predračun« naloži izpolnjen obrazec »Ponudba in povzetek predračuna (rekapitulacija) (priloga št. 1)« v .pdf datoteki, ki bo dostopen na javnem odpiranju ponudb, obrazec »Ponudbeni predračun« pa naloži v razdelek »Drugi dokumenti«. V primeru razhajanj med podatki v obrazcu »Ponudba in povzetek predračuna (rekapitulacija) (Priloga št. 1)« - naloženim v razdelek »Predračun«, in Ponudbenim predračunom - naloženim v razdelek »Drugi dokumenti«, kot veljavni štejejo podatki v ponudbenem predračunu, naloženem v razdelku »Drugi dokumenti«.</p>
2.	<p>Ponudbeni predračun (priloga št.1a)</p> <p>Ponudnik v informacijskem sistemu e-JN navedeni dokument naloži v razdelek »Drugi dokumenti«.</p>
3.	<p>Podatki o ponudniku in drugih gospodarskih subjektih (priloga št. 2).</p>

	<p>Priloga št. 2 mora biti v celoti izpolnjena in podpisana s strani zakonitega zastopnika ponudnika ali pooblaščenega osebe.</p> <p>Ponudnik v informacijskem sistemu e-JN navedeni dokument naloži v razdelek »Drugi dokumenti«.</p>
4.	<p>Soglasje za pridobitev podatkov iz kazenske evidence za fizične osebe (Priloga št. 3).</p> <p>Priloga št. 3 mora biti v celoti izpolnjena in podpisana s strani fizične osebe in mora biti predložena za vse fizične osebe, za katere je potrebno izkazovati izpolnjevanje razloga za izključitev.</p> <p>Namesto soglasja za pridobitev podatkov iz kazenske evidence za fizične osebe (Priloga št. 3) lahko ponudnik predloži ESPD, ki mora biti na koncu podpisan s strani vseh zakonitih zastopnikov, tako da iz njega izhaja soglasje vseh fizičnih oseb za pridobitev podatkov.</p> <p>Ponudnik v informacijskem sistemu e-JN navedeni dokument naloži v razdelek »Drugi dokumenti«.</p>
5.	<p>ESPD za vsak gospodarski subjekt, ki nastopa v predmetnem postopku javnega naročanja (bodisi kot ponudnik ali partner v skupnem nastopu)</p> <p>ESPD mora biti predložen v elektronski obliki in elektronsko podpisan v xml. obliki ali nepodpisan v xml. obliki, pri čemer se v slednjem primeru v skladu Splošnimi pogoji uporabe informacijskega sistema e-JN šteje, da je oddan pravno zavezujoč dokument, ki ima enako veljavnost kot podpisan.</p>
6.	<p>Izjava o izpolnjevanju tehničnih zahtev za sklop 1 (priloga št. 5).</p> <p>Priloga št. 5 mora biti v celoti izpolnjena in podpisana s strani zakonitega zastopnika ponudnika ali pooblaščenega osebe. Potrebno je priložiti tehnično dokumentacijo proizvajalca oziroma potrdilo o skladnosti, iz katerih izaja, da je merilo glede izpolnjevanja zahteve iz Uredbe o zelenem javnem naročanju izpolnjeno.</p> <p>Ponudnik v informacijskem sistemu e-JN navedeni dokument naloži v razdelek »Drugi dokumenti«.</p>
7.	<p>Izjava o izpolnjevanju tehničnih zahtev za sklop 2 (priloga št. 6).</p> <p>Priloga št. 6 mora biti v celoti izpolnjena in podpisana s strani zakonitega zastopnika ponudnika ali pooblaščenega osebe. Potrebno je priložiti tehnično dokumentacijo proizvajalca oziroma potrdilo o skladnosti, iz katerih izaja, da je</p>

	<p>merilo glede izpolnjevanja zahteve iz Uredbe o zelenem javnem naročanju izpolnjeno.</p> <p>Ponudnik v informacijskem sistemu e-JN navedeni dokument naloži v razdelek »Drugi dokumenti«.</p>
8.	<p>Dokazilo, da vozilo, ki ga ponuja ponudnik, izpolnjuje zahteve, opredeljene v standardu EURO 6 ali EURO VI</p> <p>Tehnična dokumentacija proizvajalca oziroma potrdila o skladnosti, iz katerih izhaja, da blago (vozilo/vozili) izpolnjuje/ta zahteve.</p> <p>Ponudnik v informacijskem sistemu e-JN navedeni dokument naloži v razdelek »Drugi dokumenti«.</p>
9.	<p>Vzorec pogodbe (Priloga št. 7).</p> <p>Priloga št. 7 mora biti izpolnjena na mestih, ki jih izpolnjuje ponudnik in podpisana s strani zakonitega zastopnika ponudnika ali pooblaščenih osebe.</p> <p>Ponudnik v informacijskem sistemu e-JN navedeni dokument naloži v razdelek »Drugi dokumenti«.</p>
10.	<p>Izjava ponudnika o predložitvi finančnega zavarovanja za dobro izvedbo pogodbenih obveznosti (priloga št. 8)</p> <p>Priloga št. 8 mora biti podpisana s strani zakonitega zastopnika ponudnika ali pooblaščenih osebe.</p> <p>Ponudnik v informacijskem sistemu e-JN navedeni dokument naloži v razdelek »Drugi dokumenti«.</p>
11.	<p>Izjava ponudnika o predložitvi finančnega zavarovanja za odpravo napak v garancijski dobi (priloga št. 9)</p> <p>Priloga št. 9 mora biti podpisana s strani zakonitega zastopnika ponudnika ali pooblaščenih osebe.</p> <p>Ponudnik v informacijskem sistemu e-JN navedeni dokument naloži v razdelek »Drugi dokumenti«.</p>

Zap. št.	DOSTAVA NA NASLOV NAROČNIKA !!!
1.	MENICA ZA RESNOST PONUDBE

	Ponudnik zavarovanje predloži na naslov JP KPV, d.o.o. v skladu z navodili in v roku, določenimi v dokumentaciji v zvezi z oddajo javnega naročila.
--	--

Zap. št.	NA POZIV NAROČNIKA
1.	<p>Potrdila vseh poslovnih bank, pri katerih ima gospodarski subjekt odprt poslovni račun o neblokiranih/blokiranih poslovnih računih v zadnjih 6 –mesecih ali obrazec BON-2. Potrdila oz. obrazec BON-2 ne smejo biti starejši od 30 dni od datuma, ki je določen kot skrajni rok za oddajo ponudbe.</p> <p><i>Naročnik ponudnike opozarja, da bodo morali v fazi pregledovanja in ocenjevanja ponudb na podlagi naročnikovega poziva na predložitev dokazil predložiti zgornja dokazila, ki bodo morala datumsko ustrezati zahtevam iz te dokumentacije. Iz navedenega razloga naročnik svetuje ponudnikom, da že ob oddaji ponudbe pridobijo s strani AJ PES-a obrazec BON-2, četudi dokazila ne bodo že predložili svoji ponudbi.</i></p>

14.2 Veljavnost ponudbe

Ponudba mora veljati najmanj do 3. 2. 2021. V primeru krajšega roka veljavnosti ponudbe se ponudba izključi iz postopka javnega naročanja.

Naročnik lahko zahteva, da ponudniki podaljšajo čas veljavnosti ponudb za določeno dodatno obdobje. Zahteva naročnika za podaljšanje veljavnosti in odgovori ponudnikov morajo biti podani v pisni obliki, na enak način kot je zahtevano za popravke dokumentacije oziroma pojasnila o dokumentaciji o javnem naročanju.

14.3 Podpis ponudbene dokumentacije

Ponudba mora biti na zahtevanih mestih podpisana s strani zakonitega zastopnika ponudnika ali osebe, ki ima pisno pooblastilo s strani zakonitega zastopnika za podpis ponudbe. V tem primeru mora biti ponudbi priloženo predmetno pooblastilo za podpis ponudbe (predmetno pooblastilo pripravi ponudnik sam). V primeru več zakonitih zastopnikov zadošča podpis enega od zakonitih zastopnikov.

V primeru samostojnega ponudnika: v kolikor podpisnik ponudbenih dokumentov ni zakoniti zastopnik ponudnika, mora ponudnik priložiti pooblastilo, s katerim zakoniti zastopnik ponudnika pooblašča podpisnika ponudbenih dokumentov.

V primeru ponudbe skupine ponudnikov: v kolikor podpisniki ponudbenih dokumentov niso zakoniti zastopniki ponudnikov v ponudbi skupine ponudnikov, mora ponudnik priložiti pooblastilo, s katerimi zakoniti zastopniki ponudnikov pooblašča podpisnike ponudbenih dokumentov. Pooblastila je potrebno priložiti tako za podpisnike vodilnega ponudnika kot tudi za podpisnike ostalih ponudnikov v ponudbi skupine ponudnikov.

15 ZAUPNOST

Ponudniki morajo vse dokumente, za katere menijo, da predstavljajo poslovno skrivnost, označiti z oznako »ZAUPNO« ali »POSLOVNA SKRIVNOST« in sicer v zgornjem desnem kotu vsake posamezne strani ali na drug, jasno voden način. Če naj bi bil zaupen samo določen podatek v ponudbi, mora biti ta del podčrtan, v isti vrstici v desnem robu pa mora biti oznaka »ZAUPNO« ali »POSLOVNA SKRIVNOST«. Naročnik ponudnike opozarja, da po oddaji ponudbe ponudbene dokumentacije ne bo več mogoče označevati z oznako poslovne skrivnosti.

Med zaupne dokumente ali poslovno skrivnost ne sodijo podatki, ki so v skladu z določbo drugega odstavka 35. člena ZJN-3 javni. To so specifikacije ponujenega blaga, storitve ali gradnje in količina iz te specifikacije, cena na enoto, vrednost posamezne postavke in skupna vrednost iz ponudbe ter vsi tisti podatki, ki so vplivali na razvrstitev ponudbe v okviru drugih meril.

Dokumenti, ki jih bo ponudnik upravičeno (ne v nasprotju z zgornjim odstavkom) označil kot zaupne ali kot poslovno skrivnost, bodo uporabljeni samo za namene javnega razpisa in ne bodo dostopni nikomur izven kroga oseb, ki bodo vključene v razpisni postopek. Naročnik bo v celoti odgovoren za varovanje zaupnosti tako dobljenih podatkov. Ti podatki ne bodo nikjer javno objavljeni. V primeru, da bodo kot zaupno ali kot poslovna skrivnost označeni podatki, ki ne ustrezajo zakonskim določbam, bo naročnik ponudnika pozval, da oznako zaupnosti ali poslovna skrivnost umakne. Ponudnik to stori tako, da njegov zastopnik nad oznako napiše »PREKLIC«, vpiše datum in se podpiše. Če ponudnik v roku, ki ga določi naročnik ne preklice zaupnosti, naročnik oznako »ZAUPNO« ali »POSLOVNO SKRIVNOST« lahko umakne sam.

Naročnik bo imena ponudnikov in predložene ponudbe varoval kot poslovno skrivnost do roka, določenega za odpiranje ponudb. Vsi dokumenti v zvezi z oddajo javnega naročila so po pravnomočnosti odločitve o oddaji javnega naročila javni, če ne vsebujejo poslovnih skrivnosti, tajnih in osebnih podatkov. Pred tem datumom se določbe zakona, ki ureja dostop do informacij javnega značaja, ne uporabljajo.

16 ZAKLJUČEK POSTOPKA JAVNEGA NAROČANJA

16.1 Ustavitev postopka

Naročnik lahko kadarkoli pred potekom roka za oddajo ponudb ustavi postopek javnega naročanja in sicer na način, da v skladu s 60. členom ZJN-3 objavi obvestilo o dodatnih informacijah, informacijah o nedokončanem postopku ali popravku, s čimer na podlagi 90. člena ZJN-3 ustavi postopek javnega naročanja.

16.2 Odločitev o oddaji javnega naročila

Naročnik bo obvestil vsakega ponudnika o sprejeti odločitvi v zvezi z oddajo javnega naročila z objavo odločitve na portalu javnih naročil. Odločitev se šteje za vročeno z dnem objave na portalu javnih naročil.

Odločitev bo praviloma vsebovala:

- razloge za zavrnitev ponudbe vsakega neuspešnega ponudnika, ki ni bil izbran;
- značilnosti in prednosti izbrane ponudbe ter ime uspešnega ponudnika.

16.3 Zavrnitev vseh ponudb

Naročnik lahko na podlagi petega odstavka 90. člena ZJN-3 na vseh stopnjah postopka po izteku roka za odpiranje ponudb zavrne vse ponudbe. V takšnem primeru bo o razlogih za takšno odločitev in ali bo začel nov postopek obvestil ponudnike.

16.4 Sprememba odločitve

Naročnik lahko do pravnomočnosti odločitve o oddaji javnega naročila z namenom odprave nezakonnosti po predhodni ugotovitvi utemeljenosti svojo odločitev na lastno pobudo spremeni in sprejme novo odločitev, s katero nadomesti prejšnjo in sicer na podlagi šestega odstavka 90. člena ZJN-3. Naročnik bo v primeru spremembe odločitve o oddaji javnega naročila obvestil ponudnike.

16.5 Pravnomočnost odločitve o oddaji javnega naročila

Odločitev o oddaji javnega naročila postane pravnomočna z dnem, ko zoper njo ni mogoče zahtevati pravnega varstva.

16.6 Odstop od izvedbe javnega naročila

Po pravnomočnosti odločitve o oddaji javnega naročila lahko naročnik na podlagi osmega odstavka 90. člena ZJN-3 do sklenitve pogodbe o izvedbi javnega naročila odstopi od izvedbe javnega naročila iz utemeljenih razlogov, da predmeta javnega naročila ne potrebuje več ali da zanj nima zagotovljenih sredstev ali da se pri naročniku pojavi utemeljen sum, da je bila ali bi lahko bila vsebina pogodbe posledica storjenega kaznivega dejanja ali da so nastale druge izredne okoliščine, na katere naročnik ni mogel vplivati in jih predvideti ter zaradi katerih je postala izvedba javnega naročila nemogoča.

V tem primeru bo naročnik o svoji odločitvi in o razlogih, zaradi katerih odstopa od izvedbe javnega naročila, pisno obvestil ponudnike.

17 SKLENITEV POGODBE

Izbrani ponudnik bo po pravnomočnosti odločitve o oddaji javnega naročila pozvan k podpisu pogodbe za posamezen sklop. Če se ponudnik v roku 5 (pet) dni po pozivu k podpisu pogodbe ne bo odzval na poziv, lahko naročnik šteje, da je odstopil od namere za sklenitev pogodbe.

V tem primeru bo naročnik od takšnega ponudnika poleg zakonskih možnosti, ki jih ima po ZJN-3, zahteval tudi povračilo vse morebitno dodatno nastale škode zaradi takšnega ravnanja izbranega ponudnika. V primeru, da izbrani ponudnik ne bo želel podpisati pogodbe, si naročnik pridržuje pravico, da bo izbral ponudbo ponudnika, ki se je uvrstila za ponudbo prvotno izbranega ponudnika. V kolikor tudi ta ponudnik odstopi od ponudbe, lahko naročnik pozove k sklenitvi pogodbe naslednjega ponudnika in tako dalje, dokler naročnik ne sklene pogodbe oz. dokler vsi ponudniki ne odstopijo od ponudbe. Naročnik bo v takšnem primeru izbral ponudbo naslednjega ponudnika samo v primeru, v kolikor bo njegova ponudba dopustna ter če bo to v interesu naročnika.

V primeru, da je zahtevano zavarovanje za resnost ponudbe in bo ponudnik umaknil dano ponudbo, bo naročnik unovčil celotno finančno zavarovanje za resnost ponudbe, katerega mu je predložil ponudnik, ki je odstopil od ponudbe. Prav tako lahko naročnik od takšnega ponudnika zahteva povračilo vse morebitno dodatno nastale škode zaradi takšnega ravnanja izbranega ponudnika. Naročnik si pridržuje tudi pravico sodno iztožiti podpis pogodbe, če bi bilo to naročniku v interesu.

18 PRAVNO VARSTVO

Zahtevek za revizijo, ki se nanaša na vsebino objave in/ali dokumentacijo v zvezi z oddajo javnega naročila se lahko vloži v desetih delovnih dneh od dneva objave obvestila o javnem naročilu ali obvestila o dodatnih informacijah, informacijah o nedokončanem postopku ali popravku, če se s tem obvestilom spreminjajo ali dopolnjujejo zahteve ali merila za izbor najugodnejšega ponudnika, pri čemer se lahko zahtevek za revizijo nanaša na spremenjeno, dopolnjeno ali pojasnjeno vsebino objave ali dokumentacije v zvezi z oddajo javnega naročila ali z njim neposredno povezano navedbo v prvotni objavi ali dokumentaciji v zvezi z oddajo javnega naročila. Zahtevka za revizijo ni dopustno vložiti po roku za prejem ponudb, razen če je rok za prejem ponudb krajši od desetih delovnih dni. V tem primeru se lahko zahtevek za revizijo vloži v desetih delovnih dneh od dneva objave obvestila o naročilu.

Zahteva za pravno varstvo, ki se nanaša na vsebino objave, povabilo k oddaji ponudb ali dokumentacijo v zvezi z oddajo javnega naročila, ni dopustna, če bi lahko vlagatelj ali drug morebitni ponudnik preko portala javnih naročil naročnika opozoril na očitano kršitev, pa te možnosti ni uporabil. Šteje se, da bi vlagatelj ali drug morebitni ponudnik preko portala javnih naročil lahko opozoril na očitano kršitev, če je bilo v postopku javnega naročanja na portalu javnih naročil objavljeno obvestilo o naročilu, na podlagi katerega ponudniki oddajo ponudbe. Če oseba, ki je vložila zahtevek za revizijo, naročnika predhodno ni opozorila na očitano kršitev, ali tega ni storil drug morebitni ponudnik, s čimer je oseba bila seznanjena preko portala javnih naročil ali bi lahko bila seznanjena, se šteje, da taka oseba ni izkazala interesa za dodelitev javnega naročila.

Zahtevek za revizijo mora biti obrazložen. Vlagatelj mora vložiti zahtevek za revizijo pri naročniku, kopijo revizijskega zahtevka pa mora poslati ministrstvu za finance. Zahtevek za

revizijo je treba vročiti po pošti priporočeno s povratnico ali v elektronski obliki, če je overjen s kvalificiranim potrdilom.

Vlagatelj mora v zahtevku za revizijo navesti naslednje podatke: ime in naslov vlagatelja zahtevka za revizijo in kontaktno osebo, ime naročnika, oznako javnega naročila ali odločitve o oddaji javnega naročila ali priznanju spodobnosti, predmet javnega naročila, očitane kršitve, dejstva in dokaze, s katerimi se kršitve dokazujejo, pooblastilo za zastopanje, če vlagatelj nastopa s pooblaščenecem, navedbo ali gre v konkretnem postopku javnega naročanja za sofinanciranje iz evropskih sredstev in iz katerega sklada in potrdilo o vplačilu takse na račun ministrstva.

Vlagatelj mora zahtevku za revizijo priložiti potrdilo o plačilu takse iz 71. člena ZPVPJN in sicer v višini 2.000,00 EUR. Taksa se nakaže na račun Ministrstva pristojnega za javno naročanje, št. SI56 0110 0100 0358 802 – izvrševanje proračuna RS, sklic 11 16110-7111290-00650020.

Zahtevek za revizijo mora biti vložen pri: Javno podjetje Komunalno podjetje Vrhnika, d.o.o., Pot na Tojnice 40, 1360 Vrhnika, in sicer neposredno na tem naslovu ali po pošti priporočeno s povratnico.

19 PROTİKORUPCIJSKO OBVESTILO

Vsak ponudnikov poskus, da vpliva na naročnikovo obravnavo ponudb ali odločitev o izbiri, bo imel za posledico izločitev njegove ponudbe. Enako velja za poizkuse vplivanja na delo in odločitve strokovne komisije. V času razpisa naročnik in ponudnik ne smeta pričenjati in izvajati dejanj, ki bi v naprej določila izbor določene ponudbe.

V času od izbire ponudbe do pričetka veljavnosti pogodbe, ponudnik ne sme pričenjati dejanj, ki bi lahko povzročila, da pogodba ne bi pričela veljati ali ne bi bil izpolnjena.

V primeru ustavitve postopka nobena stran ne sme pričenjati in izvajati postopkov, ki bi otežili razveljavitev ali spremembo odločitve o izbiri dobavitelja ali bi vplivali na nepristranskost revizijske komisije.

Pripravila:

Martina Nartnik Biček

Martina Nartnik Biček

Direktor
Tomaž Kačar
Javno podjetje
KOMUNALNO PODJETJE
VRHNIKA, d.o.o.
Pot na Tojnice 40 (1)
Tomaž Kačar

B) OBRAZCI

PONUDBA IN POVZETEK PREDRAČUNA (REKAPITULACIJA)⁴

⁴ Ponudnik v informacijskem sistemu e-JN v razdelek »Predračun« naloži izpolnjen obrazec »Ponudba in povzetek predračuna (rekapitulacija)« (priloga št. 1) v .pdf datoteki, ki bo dostopen na javnem odpiranju ponudb, obrazec »Ponudbeni predračun« (priloga št. 1a) pa naloži v razdelek »Drugi dokumenti«. V primeru razhajanj med podatki v obrazcu »Ponudba in povzetek predračuna (rekapitulacija) (Priloga št. 1)« - naloženim v razdelek »Predračun«, in Ponudbenim predračunom - naloženim v razdelek »Drugi dokumenti«, kot veljavni štejejo podatki v ponudbenem predračunu, naloženem v razdelku »Drugi dokumenti«.

PONUDBENI PREDRAČUN

Na osnovi javnega razpisa »Dobava dveh lahkih tovornih vozil«, objavljenega na portalu javnih naročil dne 20.10.2020 pod številko objave JN006500/2020-W01, dajemo ponudbo, kot sledi:

Ponudnik (<i>naziv in naslov</i>):	
Številka predračuna:	

SKLOP 1

Proizvajalec vozila:

 Tip/model tovornega vozila:

Vrsta blaga	Količina v kos	Cena v € brez DDV/kos FCA razloženo na naslovu naročnika	Vrednost v € brez DDV
Lahko tovorno vozilo z nadgradnjo za OE odvajanje in čiščenje odpadnih voda	1		
SKUPAJ v € brez DDV			

in/ali

SKLOP 2

Proizvajalec vozila:

 Tip/model tovornega vozila:

Vrsta blaga	Količina v kos	Cena v € brez DDV/kos FCA razloženo na naslovu naročnika	Vrednost v € brez DDV
Lahko tovorno vozilo z nadgradnjo za OE oskrba s plinom	1		
SKUPAJ v € brez DDV			

Lokacija realizacije in prodajni pogoji:

- Dobava v predračunu navedenega blaga se izvrši na naslov naročnika: Javno podjetje Komunalno podjetje Vrhnika, d.o.o., Pot na Tojnice 40, 1360 Vrhnika.
- Ponudbena cena je brezpogojno fiksna in nespremenljiva ves čas trajanja pogodbe. Ponudnik ni upravičen do podražitev.
- Ponudnik naročnika ne bo obremenjeval z dodatnimi stroški kot so stroški carine, transportni in zavarovalni stroški, skladiščenje, prevoz, homologacija, morebitna dovoljenja, takse in podobno.
- Kakovost in neoporečnost blaga morata odgovarjati veljavnim predpisom in standardom oziroma zahtevam, ki so opredeljene v razpisni dokumentaciji. Vso blago mora biti opremljeno z navodili za uporabo v slovenskem jeziku.
- Ponudnik mora naročniku ob dobavi za blago dostaviti veljavne certifikate.
- Ponujeno blago ustreza opisu tehničnih zahtev v **prilogi št. 5** za sklop 1 in/ali **prilogi št. 6** za sklop 2.
- Blago bo dobavljeno najkasneje v roku 6 mesecev od dneva podpisa pogodbe. Naročnik plača račun 30. dan od datuma prejema pravilno izstavljenega računa.

KRAJ		PONUĐNIK
DATUM		ime in priimek zakonitega zastopnika in podpis

PODATKI O PONUDNIKU IN DRUGIH GOSPODARSKIH SUBJEKTIH⁵

naziv gospodarskega subjekta: _____

naslov gospodarskega subjekta: _____

kontaktna oseba: _____
elektronski naslov kontaktne
osebe: _____

telefon: _____

ID za DDV: _____
matična številka gospodarskega
subjekta: _____št. transakcijskega računa: _____
Gospodarski subjekt sodi med
MSP, kot je opredeljeno v
Priporočilu Komisije 2003/361/ES

DA	NE
----	----

pooblaščen oseb za podpis
ponudbe in pogodbe: _____

OSEBE, KI SO člani upravnega, vodstvenega ali nadzornega organa tega gospodarskega subjekta ali ki imajo pooblastila za njegovo zastopanje ali odločanje ali nadzor v njem*:

1	
2	
3	
4	
5	

*V primeru, da je teh oseb več, se seznam oseb priloži ločeno, za prilogo št. 2.

VLOGA PRI PREDMETNEM JAVNEM NAROČILU - ponudbo oddajamo (ustrezno obkrožite) :

<input type="checkbox"/> samostojno	<input type="checkbox"/> skupna ponudba
--	--

⁵Ponudnik predloži za ponudnika in vsakega partnerja v skupnem nastopu.

Če ima ponudnik sedež v drugi državi, mora navesti svojega pooblaščenca(-ko) za vročitve, v skladu z določbami Zakona o splošnem upravnem postopku (Uradni list RS, št. 24/06-UPB2, 105/06-ZUS-1, 126/07, 65/08, 8/10 in 82/13; v nadaljevanju: ZUP):

naziv pooblaščenca za vročanje: _____

naslov pooblaščenca za vročanje: _____

kontaktna oseba: _____

elektronski naslov kontaktne osebe: _____

telefon: _____

telefax: _____

KRAJ		GOSPODARSKI SUBJEKT ime in priimek zakonitega zastopnika in podpis
DATUM		

**SOGLASJE ZA PRIDOBITEV PODATKOV IZ KAZENSKJE EVIDENCE –
FIZIČNE OSEBE**

V zvezi z javnim naročilom »Dobava dveh lahkih tovornih vozil«, objavljenim na portalu javnih naročil dne 20.10.2020 pod številko objave JN006500/2020-W01,

izjavljamo, da Javnemu podjetju Komunalnemu podjetju Vrhnika, d.o.o., Pot na Tojnice 40, 1360 Vrhnika kot naročniku, dajemo soglasje skladno z desetim odstavkom 77. člena ZJN-3 in skladno z 22. členom Zakona o varstvu osebnih podatkov, da za potrebe izvedbe javnega naročila po postopku naročila male vrednosti, pridobi podatke od Direktorata za pravosodno upravo, Sektor za izvrševanje kazenskih sankcij, da nisem bil pravnomočno obsojen zaradi kaznivih dejanj, ki so opredeljena v 75. členu ZJN-3.

IME IN PRIIMEK:	
EMŠO:	
Datum rojstva:	
Kraj rojstva:	
Občina rojstva:	
Država rojstva:	
Ulica (naslov stalnega prebivališča):	
Poštna številka in kraj stalnega prebivališča:	
Državljanstvo:	
Prejšnji priimek:	

OPOMBA: Soglasje se predloži za vse osebe, ki so članice upravnega, vodstvenega ali nadzornega organa ponudnika (v primeru skupne ponudbe velja za vse člane skupine ponudnikov – partnerje), ali za vse osebe, ki imajo pooblastila za njegovo zastopanje ali odločanje ali nadzor v njem⁶.

Namesto soglasja za pridobitev podatkov iz kazenske evidence za fizične osebe (PRILOGA št. 3) lahko ponudnik predloži ESPD, ki mora biti na koncu podpisan s strani vseh zakonitih zastopnikov, tako da iz njega izhaja soglasje vseh fizičnih oseb za pridobitev podatkov.

Obrazec mora obvezno podpisati fizična oseba, na katero se izjava nanaša, osebno.

KRAJ		ime in priimek fizične osebe in podpis
DATUM		

⁶ V kolikor naročnik dokazil ne bo mogel pridobiti skladno z a) točko 3. odstavka 77. člena ZJN-3, bo naročnik od ponudnikov, kot dopolnitev ponudbe, zahteval zapriseženo izjavo, v skladu s 4. odstavkom 77. člena ZJN-3.

POTRDILA BANK oz. BON-2

Ponudnik na naročnikov poziv predloži **potrdila vseh poslovnih bank**, pri katerih ima gospodarski subjekt odprt poslovni račun o neblokiranih/blokiranih poslovnih računih v zadnjih 6 – mesecih ali **obrazec BON-2**. Potrdila oz. obrazec BON-2 ne smejo biti starejši od 30 dni od datuma, ki je določen kot skrajni rok za oddajo ponudbe.

ESPD OBRAZEC

Ponudnik predloži za vsak gospodarski subjekt, ki sodeluje v okviru predmetnega postopka javnega naročanja, ESPD obrazec.

V kolikor ponudnik namesto soglasja za pridobitev podatkov iz kazenske evidence za fizične osebe (PRILOGA št. 3) predloži ESPD, mora biti ESPD na koncu podpisan s strani vseh zakonitih zastopnikov, tako da iz njega izhaja soglasje vseh fizičnih oseb za pridobitev podatkov.

VZOREC MENIČNE IZJAVE ZA RESNOST PONUDBE

MENIČNA IZJAVA

s pooblastilom za izpolnitev in unovčenje menice

Naročniku Javno podjetje Komunalno podjetje Vrhnika, d.o.o., Pot na Tojnice 40, 1360 VRHNIKA, kot zavarovanje za **resnost naše ponudbe** za pridobitev javnega naročila

Dobava dveh lahkih tovornih vozil

izročamo bianko lastno menico ter menično izjavo s pooblastilom za izpolnitev in unovčenje menice.

Naročnika Javno podjetje Komunalno podjetje Vrhnika, d.o.o. pooblaščamo, da izpolni priloženo menico z zneskom v višini _____ (2,00 % ponudbene vrednosti v EUR brez DDV – seštevek vseh sklop za katero oddaja ponudbo)

in z vsemi ostalimi potrebnimi podatki ter jo na naš račun unovči v primeru, če:

- ponudbo umaknemo po roku za oddajo ponudb oziroma odstopimo od ponudbe ali
- ne predložimo zahtevanih dokazil ali pojasnil za navedbe v ponudbi v določenem roku ali
- ne soglašamo z odpravo napak v ponudbi ali
- ne sklenemo pogodbe oziroma sporazuma v določenem roku ali
- po sklenitvi pogodbe oziroma sporazuma v določenem roku ne predložimo zavarovanja za dobro izvedbo pogodbenih obveznosti.

Menična izjava je veljavna od njenega podpisa do izteka roka veljavnosti zavarovanja za resnost ponudbe po predmetnem naročilu, t.j. najkasneje do 3. 2. 2021.

Menica je unovčljiva pri: _____

s transakcijskega računa (TRR): _____

Priloga:

- bianco menica, podpisana in žigosana

Kraj: _____

Izdajatelj menice: _____

Datum: _____

(žig in podpis)

IZJAVA O IZPOLNJEVANJU TEHNIČNIH ZAHTEV – sklop 1

Zahteve predmeta naročila, ki morajo biti izpolnjene, da se ponudba ugotovi kot dopustna. V primeru, da ponudnik ne bo ponudil blaga, katero bi ustrezalo spodaj navedenim lastnostim, bo takšna ponudba označena kot nedopustna ponudba in izločena iz nadaljnjega ocenjevanja.

Zahtevane lastnosti	VOZILO	
	Obkrožite/ Vpišite dimenzijo- vrednost	
Nosilnost vozila minimalno 1200 kg		
Dolžina vozila med 5200 in 5400 mm		
Širina vozila med 1900 in 2000 mm		
Moč med 80 in 100 kW		
Emisijski standard motorja – EURO 6 ali EURO VI ⁷	DA	NE
Število sedežev – 3	DA	NE
Desna stranska drsna vrata	DA	NE
Leva stranska drsna vrata	DA	NE
Zadnja krilna vrata	DA	NE
Dodatno izolirana pregradna stena med potniškim in tovornim prostorom	DA	NE
Dolžina notranjega tovornega prostora najmanj 2800 mm		
Širina notranjega tovornega prostora med blatniškimi koši najmanj 1200 mm		
Osvetljenost tovornega prostora	DA	NE
El. pomični in ogrevani zunanji ogledali	DA	NE
Avtoradio s sistemom za prostoročno telefoniranje	DA	NE
Sistem za nadzor oprijema koles na različnih podlagah	DA	NE
Napreden sistema zaviranja v sili	DA	NE
ESP sistem za nadzor stabilnosti vozila	DA	NE
ABS s sistemom za pomoč pri zaviranju v sili	DA	NE

⁷ Ponudnik mora k ponudbi priložiti tehnično dokumentacijo proizvajalca oziroma potrdilo o skladnosti, ki dokazuje, da blago izpolnjuje zahteve.

Gumi tepihi v voznikovem prostoru	DA	NE
Varnostna zračna blazina za voznika	DA	NE
Varnostna zračna blazina za sopotnika	DA	NE
Variabilni servo volan nastavljen po višini in globini	DA	NE
Voznikov sedež nastavljen po višini	DA	NE
Električen pomik prednjih stekel	DA	NE
Centralno zaklepanje z daljinskim upravljalnikom	DA	NE
Vzratna kamera s kotom 180° in prikazom na sredinskem zaslonu	DA	NE
Avtomatska klimatska naprava	DA	NE
Parkirni senzorji spredaj in zadaj	DA	NE
Zvočni opozorilni signal za vzvratno vožnjo	DA	NE
Zimske pnevmatike	DA	NE
Bela barva	DA	NE
Zaščita podvozja	DA	NE
Rezervno kolo v polni velikosti	DA	NE
Notranjost: tkanina	DA	NE
Zahteve glede uredbe o zelenem javnem naročanju		
Vrsta energenta (dizel, bencin, zemeljski plin, utekočinjen naftni plin, etanol, vodik, električna energija) - vpišite		
Poraba energenta [l/km] ali [kWh/km] za mešano vožnjo		
Emisije ogljikovega dioksida CO ₂ em [kg/km]		
Emisije dušikovih oksidov NO _x em [g/km]		
Emisije nemetanskih ogljikovodikov NMHCem [g/km]		
Emisije trdnih delcev PMem [g/km]		
Zahtevana ustrezna oprema prve pomoči v skladu z veljavno zakonodajo	DA	NE
Gasilni aparat v skladu z veljavno zakonodajo (za ponovno polnjenje)	DA	NE
*Predelava tovornega dela vozila za namen delavnica (po priloženi skici in zahtevami ali enakovredno z možnostjo spreminjanja razporeditve predalčnih prostorov) s homologacijo		

*Zahteve predelave tovornega dela vozila za namen delavnica:

- strešni prtljažnik z bočnimi obrobami in z rolo za lažje nalaganje daljših predmetov,

- opozorilne utripajoče oranžne LED luči spredaj in zadaj,
- regalni sistem na levi strani vozila od konca zadnjih vrat do začetka levih drsnih vrat, ki je sestavljen iz: treh polic z robom, dveh predalnikov na vodilih in treh zabojev,
- držalo za milo, nosilec za brisače, rezervoar za umivanje rok in koš za smeti (vse je nameščeno na začetku regalnega sistema),
- nosilec za orodje (krampi, ključi za vodovod, ...) nameščen na zadnja krilna vrata,
- inox rezervoar za čisto vodo, narejen po meri s kapaciteto 250L montiran za predelno steno
- izvlečna ploščad visokotlačnega čistilca z vgrajeno varnostno blokado,
- montaža in cevna povezava visokotlačnega čistilca (dobavi naročnik),
- dobava in montaža inverterja 2000W z odklopnikom,
- dobava in montaža električne peči za ogrevanje tovornega prostora proti zmrzali,
- talna podloga min 9 mm ali več,
- homologacija.

Skica predelave tovornega dela vozila za namen delavnica kot na primer ali enakovredno:

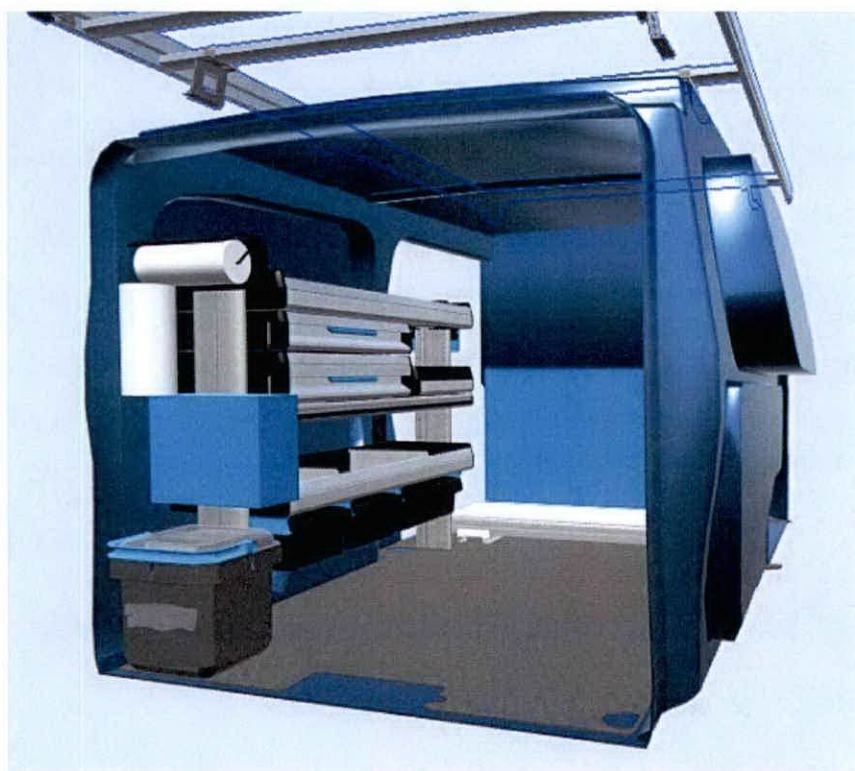

Kakovost in neoporečnost blaga morata odgovarjati veljavnim tehničnim predpisom, standardom in zakonom.

Izjavljamo, da ponujeno vozilo ustreza vsem zgoraj navedenim tehničnim lastnostim.
Vsa oprema za namen delavnica bo ob predaji zmontirana v vozilu in homologirana.

Prilagamo ustrezno dokumentacijo (skice, prospekti, izračuni...), s katero dokazujemo izpolnjevanje tehničnih zahtev.

KRAJ		GOSPODARSKI SUBJEKT ime in priimek zakonitega zastopnika in podpis
DATUM		

IZJAVA O IZPOLNJEVANJU TEHNIČNIH ZAHTEV – sklop 2

Zahteve predmeta naročila, ki morajo biti izpolnjene, da se ponudba ugotovi kot dopustna. V primeru, da ponudnik ne bo ponudil blaga, katero bi ustrezalo spodaj navedenim lastnostim, bo takšna ponudba označena kot nedopustna ponudba in izločena iz nadaljnjega ocenjevanja.

Zahtevane lastnosti	VOZILO	
	Obkrožite/ Vpišite dimenzijovrednost	
Nosilnost vozila minimalno 1200 kg		
Dolžina vozila med 4900 in 5000 mm		
Širina vozila med 1900 in 2000 mm		
Moč med 80 in 100 kW		
Emisijski standard motorja – EURO 6 ali EURO VI ⁸	DA	NE
Število sedežev - 3	DA	NE
Desna stranska drsna vrata	DA	NE
Leva stranska drsna vrata	DA	NE
Zadnja krilna vrata	DA	NE
Dodatno izolirana pregradna stena med potniškim in tovornim prostorom	DA	NE
Dolžina notranjega tovornega prostora najmanj 2500 mm		
Širina notranjega tovornega prostora med blatniškimi koši najmanj 1200 mm		
Osvetljenost tovornega prostora	DA	NE
El. pomični in ogrevani zunanji ogledali	DA	NE
Gumi tepihi v voznikovem prostoru	DA	NE
Avtoradio s sistemom za prostoročno telefoniranje	DA	NE
Sistem za nadzor oprijema koles na različnih podlagah	DA	NE
Napredni sistem zaviranja v sili	DA	NE
ESP sistem za nadzor stabilnosti vozila	DA	NE
ABS s sistemom za pomoč pri zaviranju v sili	DA	NE

⁸ Ponudnik mora k ponudbi priložiti tehnično dokumentacijo proizvajalca oziroma potrdilo o skladnosti, ki dokazuje, da blago izpolnjuje zahteve.

Varnostna zračna blazina za voznika	DA	NE
Varnostna zračna blazina za sopotnika	DA	NE
Variabilni servo volan nastavljen po višini in globini	DA	NE
Voznikov sedež nastavljen po višini	DA	NE
Električen pomik prednjih stekel	DA	NE
Centralno zaklepanje z daljinskim upravljalnikom	DA	NE
Vzratna kamera s kotom 180° in prikazom na sredinskem zaslonu	DA	NE
Avtomatska klimatska naprava		
Parkirni senzorji spredaj in zadaj	DA	NE
Zvočni opozorilni signal za vzvratno vožnjo	DA	NE
Zimske pnevmatike	DA	NE
Bela barva	DA	NE
Zaščita podvozja	DA	NE
Rezervno kolo v polni velikosti	DA	NE
Notranjost: tkanina	DA	NE
Zahteve glede uredbe o zelenem javnem naročanju		
Vrsta energenta (dizel, bencin, zemeljski plin, utekočinjen naftni plin, etanol, vodik, električna energija)		
Poraba energenta [l/km] ali [kWh/km] za mešano vožnjo		
Emisije ogljikovega dioksida CO ₂ em [kg/km]		
Emisije dušikovih oksidov NO _x em [g/km]		
Emisije nemetanskih ogljikovodikov NMHCem [g/km]		
Emisije trdnih delcev PMem [g/km]		
Zahtevana ustrezna oprema prve pomoči v skladu z veljavno zakonodajo	DA	NE
Gasilni aparat v skladu z veljavno zakonodajo (za ponovno polnjenje)	DA	NE
*Predelava tovornega dela vozila za namen delavnica (po priloženi skici in zahtevami ali enakovredno z možnostjo spreminjanja razporeditve predalčnih prostorov) s homologacijo		

*Zahteve predelave tovornega dela vozila za namen delavnica:

- strešni prtljažnik z bočnimi obrobami in z rolo za lažje nalaganje daljših predmetov,
- opozorilne utripajoče oranžne LED luči spredaj in zadaj,
- na levem boku zgoraj po celotni dolžini kanal za daljši tovor,

- regalni sestav na levi strani (na mestu, kjer se odpirajo leva drsna vrata), ki je dostopen z zunanje strani v naslednji sestavi: polica s pregrado, trije predalniki, spodaj 2 x pas za pripenjanje kovčkov,
- regalni sestav po desni strani (na mestu od konca vozila do začetka desnih drsnih vrat) v naslednji sestavi: dve polici s pregradami in podlogo, sedem zabojnikov pod zgornjo polico in štiri zabojniki pod spodnjo polico, spodaj preklopni rob s talnim pritrdiščem, preklopni delovni pult s primežem,
- izvlečna ploščad za agregat z vgrajeno varnostno blokado,
- organizator dokumentov v potniški kabini,
- talna podloga min 9 mm ali več,
- stenska obloga,
- homologacija.

Skica predelave tovornega dela vozila za namen delavnica kot na primer ali enakovredno:

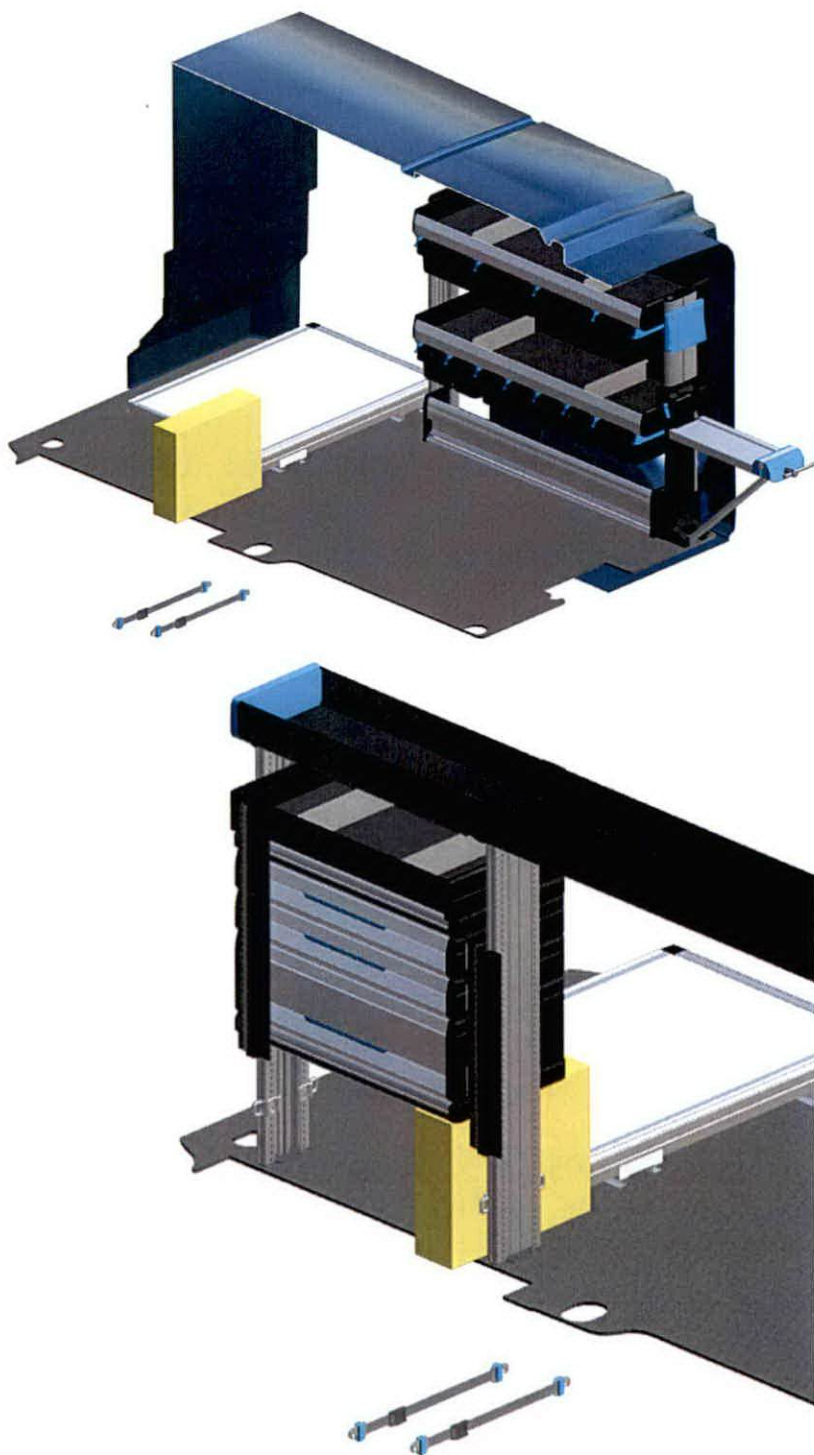

Kakovost in neoporečnost blaga morata odgovarjati veljavnim tehničnim predpisom, standardom in zakonom.

Izjavljamo, da ponujeno vozilo ustreza vsem zgoraj navedenim tehničnim lastnostim. Vsa oprema za namen delavnica bo ob predaji zmontirana v vozilu in homologirana.

Prilagamo ustrezno dokumentacijo (skice, prospekti, izračuni...), s katero dokazujemo izpolnjevanje tehničnih zahtev.

KRAJ		GOSPODARSKI SUBJEKT ime in priimek zakonitega zastopnika in podpis
DATUM		

VZOREC POGODBE

NAROČNIK:

Naziv in naslov:	Javno podjetje Komunalno podjetje Vrhnika, d.o.o. Pot na Tojnice 40 1360 Vrhnika
ki ga zastopa:	Tomaž Kačar, direktor
Matična številka:	5015707000
Identifikacijska številka za DDV:	SI75879611
Transakcijski račun:	SI56 0202 7001 1262 773

(v nadaljevanju: naročnik oziroma kupec)

in

DOBAVITELJ:

Naziv in naslov:	
ki ga zastopa:	
Matična številka:	
Identifikacijska številka za DDV:	
Transakcijski račun:	SI56

(v nadaljevanju: dobavitelj oziroma prodajalec)

sklepata naslednjo

POGODBO

za

»Dobava lahkega tovornega vozila«

št. 4142-6/2020 – sklop ____

UVODNE UGOTOVITVE

1. člen

Pogodbeni stranki uvodoma ugotavljata, da je:

- naročnik izvedel postopek oddaje javnega naročila »Dobava dveh lahkih tovornih vozil« po postopku naročila male vrednosti v skladu s 47. členom (Uradni list RS, št. 91/15 in 14/18; v nadaljevanju: ZJN-3), ki je bil objavljen na Portalu javnih naročil dne 20.10.2020 pod številko objave JN006500/2020-W01 ,
- izbran dobavitelj podal najugodnejšo ponudbo,
- odločitev o oddaji javnega naročila postala pravnomočna dne _____ .

PREDMET POGODBE

2. člen

Predmet te pogodbe je dobava lahkega tovornega vozila.

Opredelitev in opis predmeta te pogodbe je razviden iz ponudbe prodajalca št. _____ z dne _____ in priložene tehnične dokumentacije ponudnika, ki je priloga te pogodbe.

3. člen

Prodajalec se v okviru te pogodbe obvezuje, da bo:

- sodeloval z vsemi dejavniki, ki vplivajo na izvedbo predmeta pogodbe,
- zagotovil vsa tehnična in materialna sredstva potrebna za izvedbo predmeta pogodbe,
- obvestil kupca o nastopu okoliščin, ki utegnejo vplivati na vsebinsko in terminsko izvrševanje predmeta te pogodbe.

POGODBENA VREDNOST

4. člen

Pogodbena vrednost brez DDV znaša:

_____ €

(z besedo: _____ 00/100)

Pogodbena vrednost z DDV znaša:

_____ €

(z besedo: _____ 00/100)

Blago se obračuna po 22 % davčni stopnji.

Cena na enoto, navedena v ponudbenem predračunu prodajalca št. _____ z dne _____, ki je sestavni del te pogodbe, je v času veljavnosti pogodbe fiksna in se ne spreminja pod nobenim pogojem.

V pogodbeno ceno so vključeni vsi materialni in nematerialni stroški, ki bodo potrebni za izvedbo predmeta naročila, vključno s stroški dela, stroški predelave, stroški materiala, stroški prevoza, stroški homologacije, stroški izdelave ponudbene dokumentacije in stroški dostave predmeta javnega naročila na lokacijo naročnika.

KAKOVOST IN GARANCIJA

5. člen

Kakovost dobavljenega predmeta te pogodbe mora biti v skladu s Tehnično specifikacijo kupca, veljavno zakonodajo, ki se nanaša na predmet pogodbe in tehnično dokumentacijo, ki jo je prodajalec predložil k ponudbi. Prodajalec se obvezuje, da bo opravil homologacijo dobavljenega predmeta te pogodbe na lastne stroške.

6. člen

V primeru neskladnosti dobavljenega predmeta pogodbe s tehnično dokumentacijo, ki jo je prodajalec predložil k ponudbi, lahko kupec odstopi od pogodbe in unovči garancijo za zavarovanje dobre izvedbe pogodbenih obveznosti brez kakršnekoli obveznosti do prodajalca.

7. člen

Garancijski rok za vozilo brez omejitve kilometrov znaša minimalno eno leto, garancija na pogonski sklop vozila pa minimalno dve leti od datuma prevzema vozila. Garancijski rok začne teči po uspešni primopredaji predmeta pogodbe in izročitvi pripadajoče zahtevane dokumentacije.

Poleg splošnih garancijskih pogojev prodajalec kupcu zagotavlja izrecno jamstvo, da bo predmet pogodbe deloval v skladu z opisom in tehničnimi podatki navedenimi v ponudbi.

V kolikor kupec ne uporablja predmeta te pogodbe po navodilih proizvajalca, servisne knjižice oziroma garancijskega lista, izgubi pravico garancije za kakovost vozila, ki je predmet te pogodbe.

Prodajalec jamči, da:

- krije stroške prvega servisa,
- bo zagotavljal redni servis in morebitna popravila ves čas trajanja garancijske dobe in glede na potrebe kupca tudi po poteku garancijske dobe,
- ima za servisiranje in popravilo vozila ustrezno usposobljene delavce,
- bo kupcu dobavljal rezervne delu v 48 urah,
- bo zagotavljal in dobavljal rezervne dele minimalno 10 let od prevzema vozila,
- bo vsa dela izvedel strokovno in kakovostno, po pravih stroke in v skladu z veljavnimi predpisi.

8. člen

Prodajalec se obvezuje, da bo vse okvare in napake predmeta pogodbe v času garancijske dobe (12 oziroma 24 mesecev), odpravil na lastne stroške. Odzivni čas servisa je 24 ur od pisnega (priporočena pošta, faks, E-mail) reklamacijskega obvestila kupca. Prodajalec se obvezuje napake odpraviti v najkrajšem možnem času.

9. člen

V primeru, da je okvara oz. pomanjkljivost definirana s strani kupca v garancijski dobi in je prodajalec ni uspel trajno odstraniti oz. je napaka take narave, da je ni mogoče zagotovo ugotoviti v garancijski dobi (tako imenovana skrita napaka), jo je prodajalec dolžan na svoje stroške odstraniti tudi po preteku garancijske dobe.

ROK DOBAVE

10. člen

Dobavni rok za predmet pogodbe je največ 6 mesecev od dneva podpisa pogodbe.

Prodajalec se obvezuje, da bo predmet te pogodbe pravočasno in v skladu s pogodbenimi določili dobavil na lokacijo kupca. Dobava se bo štela za pravilno izvršeno, ko bo prodajalec kupcu izročil vso zahtevano dokumentacijo in zavarovanja.

11. člen

Prodajalec se obvezuje, da bo ob predaji predmeta te pogodbe kupcu izročil naslednje dokumente:

- navodila za uporabo in vzdrževanje,
- servisno knjižico,
- katalog rezervnih delov,
- garancijski list,
- izjavo o skladnosti,
- dokument o opravljeni homologaciji

12. člen

V izjemnih primerih, ko prodajalec ne more izpolniti izvedbe predmeta pogodbe v dogovorjenem roku zaradi višje sile (npr.: naravne nesreče, nenormalne vremenske ujme, vojna, dokazane izgube pošiljke med transportom, dokazane poškodbe med dobavo, itd) mora prodajalec kupca nemudoma pisno obvestiti o nezmožnosti pravočasne dobave predmeta pogodbe in pri tem tudi navesti vzroke zamude ter okvirni/pričakovani dejanski dobavni rok.

PLAČILO

13. člen

Prodajalec bo izstavil kupcu račun po uspešno opravljenem prevzemu predmeta te pogodbe. Na računu mora biti označen sklic na pogodbo (4142-6/2020).

Dobavitelj račun posreduje v e-obliki, v elektronsko banko, na TRR pri NLB, d.d., št.: SI56 0202 7001 1262 773 ali na naročnikov e-poštni naslov: eracuni@kpv.si, pri čemer je pomembno, da dobavitelj dostavi tako **.pdf kot tudi .xml verzijo** dokumenta.

Kupec se obvezuje, da bo prejeti račun plačal 30. dan od datuma prejema pravilno izstavljenega računa (obvezna priloga primopredajni zapisnik) na transakcijski račun prodajalca:

št. TRR: _____

pri banki: _____

V primeru zamude s plačilom je prodajalec upravičen zaračunati kupcu zakonite zamudne obresti.

FINANČNA ZAVAROVANJA

14. člen

Za zavarovanje dobre izvedbe pogodbenih obveznosti se prodajalec obvezuje, da bo v roku 10ih dni od podpisa pogodbe, kupcu predložil bianco menico za dobro izvedbo pogodbenih obveznosti v višini 10 % pogodbene vrednosti (z DDV) in z dobo veljavnosti še najmanj 30 dni po preteku roka dobave. Pogodba se sklepa z odložnim pogojem, da postane veljavna šele s predložitvijo bianco menice za dobro izvedbo pogodbenih obveznosti.

V kolikor prodajalec ne bo predložil kupcu bianco menice za dobro izvedbo pogodbenih obveznosti, bo kupec unovčil menico za zavarovanje resnosti ponudbe brez kakršnekoli obveznosti do prodajalca.

15. člen

V kolikor prodajalec ne izpolnjuje svojih pogodbenih obveznosti, lahko kupec unovči bianco menico za dobro izvedbo pogodbenih obveznosti in od pogodbe odstopi brez kakršnekoli obveznosti do prodajalca. Kupec bo pred unovčenjem zavarovanja prodajalca pisno pozval k izpolnjevanju pogodbenih obveznosti in mu določil rok za izpolnitev.

Morebitne napake se vpišejo v zapisnik o prevzemu in se sporazumno določi rok za njihovo odpravo. Če prodajalec ne odpravi napak v dogovorjenem roku, jih je, po načelu dobrega gospodarja, upravičen odpraviti kupec na račun prodajalca. Za pokritje teh stroškov bo kupec unovčil zavarovanje za odpravo napak v garancijskem roku.

V primeru, da se v garancijski dobi odkrijejo napake, ki ne bodo odpravljene pred iztekom roka, je prodajalec dolžan podaljšati veljavnost zavarovanja za odpravo napak v garancijski dobi.

POGODBENA KAZEN

16. člen

V primeru, da pride do zamude dobavnega roka in ne gre za razmere iz 12. člena te pogodbe, je dogovorjena pogodbena kazen v višini 0,5 % pogodbene vrednosti brez DDV za vsak dan zamude, pri čemer sme pogodbena kazen znašati največ 5 % pogodbene vrednosti brez DDV.

V kolikor pogodbena kazen preseže 5 % pogodbene vrednosti, lahko kupec unovči bianco menico za dobro izvedbo pogodbenih obveznosti in od pogodbe odstopi brez kakršnekoli obveznosti do prodajalca.

Kupec si pridrži pravico uveljaviti pogodbeno kazen pri plačilu računa, čeprav o kršitvi dobavnega roka prodajalca na to ni opozoril.

PROTIKORUPCIJSKA KLAVZULA

17. člen

V primeru, da se ugotovi, da je pri izvajanju te pogodbe kdo v imenu ali na račun druge pogodbene stranke, predstavniku naročnika obljubil, ponudil ali dal kakšno nedovoljeno korist za pridobitev tega posla ali za sklenitev tega posla pod ugodnejšimi pogoji ali za opustitev dolžnega nadzora nad izvajanjem pogodbenih obveznosti ali za drugo ravnanje ali opustitev, s katerim je naročniku povzročena škoda ali je omogočena pridobitev nedovoljene koristi

naročnika, druge pogodbene stranke ali njenega predstavnika, zastopnika, posrednika; je ta pogodba nična.

Naročnik bo v primeru ugotovitve o domnevnem obstoju dejanskega stanja iz prvega odstavka tega člena ali obvestila komisije ali drugih organov, glede njegovega domnevnega nastanka, pričel z ugotavljanjem pogojev ničnosti pogodbe iz prejšnjega odstavka tega člena oziroma z drugimi ukrepi v skladu s predpisi Republike Slovenije.

POSLOVNA SKRIVNOST

18. člen

Vsi podatki, povezani z izvajanjem te pogodbe, predstavljajo poslovno skrivnost. Pogodbeni stranki sta dolžni vse te podatke skrbno varovati ter jih uporabljati izključno za namene, povezane z izvajanjem te pogodbe.

Dobavitelj je dolžan zagotoviti, da njegovi delavci vse poslovne skrivnosti naročnika varujejo z največjo možno mero skrbnosti.

Obveznost varovanja podatkov se nanaša tako na čas izvrševanja pogodbe, kot tudi na čas po tem. V primeru kršitve določb o varovanju poslovne skrivnosti je dobavitelj naročniku odškodninsko odgovoren za vso posredno in neposredno škodo, ki bi nastala zaradi kršitve poslovne tajnosti.

Dobavitelj sme objaviti svojo poslovno povezanost z naročnikom samo ob izrecnem pisnem dovoljenju slednjega.

SKRBNIKI POGODBE IN KONTAKTNE OSEBE

19. člen

Kontaktne osebe na strani naročnika so: _____ Email naslovi: _____, tel./GSM: _____.

Kontaktna oseba na strani dobavitelja je: _____, Email naslov: _____, tel./GSM: _____.

Dobavitelj mora naročnika pisno obvestiti o morebitni zamenjavi kontaktne osebe ali njenega email naslova in sicer najkasneje v petih dneh pred nastankom spremembe, razen v primeru višje sile.

Kontaktna oseba naročnika je obenem tudi skrbnik te pogodbe.

ODPOVED POGODBE

20. člen

Kupec lahko odstopi od pogodbe brez obveznosti do prodajalca, če prodajalec:

- ne predloži zavarovanja za dobro izvedbo pogodbenih obveznosti,
- poviša ceno v času veljavnosti pogodbe.

V teh primerih lahko kupec takoj unovči finančna zavarovanja.

V primeru odstopa od pogodbe sta stranki dolžni do tedaj prevzete obveznosti izpolniti tako, kot je bilo to dogovorjeno pred odstopom.

Prodajalec lahko odstopi od pogodbe, če kupec ne izpolnjuje svojih pogodbenih obveznosti.

KONČNE DOLOČBE

21. člen

Dobavitelj je dolžan kjerkoli in kadarkoli varovati dobro ime in poslovni ugled naročnika.

Veljavnost pogodbe

22. člen

Ta pogodba stopi v veljavo z dnem, ko jo podpišeta obe pogodbeni stranki in ko prodajalec kupcu predloži finančno zavarovanje za dobro izvedbo pogodbenih obveznosti. Glede garancijskih določil ta pogodba velja vse do poteka vseh garancijskih rokov.

Ta pogodba v celoti zavezuje tudi morebitne vsakokratne pravne naslednike vsake od strank te pogodbe, kar velja zlasti tudi v primeru organizacijsko – statusnih ter lastninskih sprememb.

23. člen

Vsaka pogodbeni stranka odgovarja drugi pogodbeni stranki za škodo, ki jo povzroči drugi pogodbeni stranki v posledici neizpolnjevanja svojih pogodbenih obveznosti, v skladu z veljavnimi predpisi.

Reševanje sporov

24. člen

Pogodbeni stranki bosta katerakoli nesoglasja v zvezi s to pogodbo najprej skušali rešiti sporazumno in izvensodno, če pa to ne bi bilo mogoče in bi katerakoli stranka svoje zahteve zoper drugo stranko iz naslova te pogodbe uveljavljala pred sodiščem, je za odločanje krajevno pristojno stvarno pristojno sodišče v Ljubljani.

SKLENITEV POGODBE IN ŠTEVILO IZVODOV

25. člen

Kakršnekoli spremembe oz. dopolnitve te pogodbe so veljavne le, če so dogovorjene v pisni obliki.

26. člen

Predmetna pogodba je sestavljena in podpisana v štirih (4) enakih izvodih, od katerih vsaka stranka prejme dva (2) izvoda.

Kraj in datum: Vrhnika, _____

Kraj in datum: _____

Naročnik:

Javno podjetje Komunalno podjetje Vrhnika, _____
d.o.o.

Dobavitelj:

Direktor:

Tomaz Kačar

Direktor:

**IZJAVA PONUDNIKA O PREDLOŽITVI FINANČEGA ZAVAROVANJA ZA
DOBRO IZVEDBO POGODBENIH OBVEZNOSTI**

V zvezi z javnim naročilom »Dobava dveh lahkih tovornih vozil«, objavljenim na portalu javnih naročil dne 20.10.2020 pod številko objave JN006500/2020-W01,

se zavezuje, da bomo v primeru pridobitve javnega naročila »Dobava dveh lahkih tovornih vozil« v desetih (10) dneh od podpisa pogodbe izdali naročniku Javno podjetje Komunalno podjetje Vrhnika, d.o.o. bianko menico z menično izjavo in pooblastilom za izplačilo menice kot zavarovanje za dobro izvedbo pogodbenih obveznosti po spodaj navedenem vzorcu menične izjave.

KRAJ		PONUDNIK
DATUM		ime in priimek zakonitega zastopnika in podpis

Navodilo: V primeru podpisa več zakonitih zastopnikov dobavitelja se besedilo menične izjave prilagodi številu podpisov zakonitih zastopnikov.

Kraj in datum: _____
.....

(dobavitelj / izdajatelj menice)

ID-št. za DDV:

MENIČNA IZJAVA

Javno podjetje Komunalno podjetje Vrhnika, d.o.o., Pot na Tojnice 40, 1360 Vrhnika (v nadaljevanju naročnik) in(v nadaljevanju »Dobavitelj/Izdajatelj menic«) sta dne sklenila Pogodbo št. za izvedbo javnega naročila »Dobava dveh lahkih tovornih vozil« (v nadaljevanju Pogodba). Menična izjava velja za unovčitev menic, ki so dane z namenom zavarovanja dobre izvedbe pogodbenih obveznosti dobavitelja/izdajatelja menic po Pogodbi.

Na podlagi Pogodbe(dobavitelj/izdajatelj menic) izroča naročniku eno (1) bianko menico za zavarovanje dobre izvedbe pogodbenih obveznosti, na kateri je podpisan zakoniti zastopnik:

priimek in ime _____ kot (funkcija) _____ podpis _____

Izdajatelj menice izrecno potrjuje, da je podpisnik menice pooblaščen za podpis menice in da velja to pooblastilo in podpisana menica tudi v primeru spremembe zakonitih zastopnikov izdajatelja menice.

S podpisom te izjave izdajatelj menice nepreklicno in brezpogojno pooblašča naročnika, da v skladu s Pogodbo izpolni vse sestavne dele bianko menice, ki niso izpolnjeni in to brez poprejšnjega obvestila, in sicer z vpisom zneska, poljubnega datuma dospelosti.

Izdajatelj menice se odpoveduje vsem ugovorom proti tako izpolnjeni bianko menici in se zavezuje v celoti plačati menico ob dospelosti. Izdajatelj menice se odpoveduje ugovoru proti plačilnemu nalogu oziroma izvršilnemu dovolilu, izdanemu na podlagi izpolnjene menice.

Izdajatelj menice pooblašča naročnika, da menico domicilira pri (naziv banke)....., ki vodi naš račun št., ali katerikoli drugi poslovni banki, ki v času unovčenja vodi naš račun.

Spodaj podpisani zakoniti zastopnik izdajatelja menice (ime in priimek), izjavljam, da sem pooblaščen za razpolaganje s sredstvi na računih pri poslovnih bankah ter hkrati nepreklicno in brezpogojno pooblaščam meničnega upnika Javno podjetje Komunalno podjetje Vrhnika, d.o.o., Pot na Tojnice 40, 1360 Vrhnika, da pri (naziv banke), ki vodi naš račun št. ali katerihkoli drugih bankah, ki vodijo naše račune, izda nalog za prenos meničnega zneska na račun meničnega upnika Javno podjetje Komunalno podjetje Vrhnika d.o.o., ki bo izvršen v breme meničnega dolžnika

Spodaj podpisani zakoniti zastopnik izdajatelja menice (ime in priimek)....., izjavljam, da dajem soglasje (naziv banke), ki vodi naš račun št. ali katerimkoli drugim bankam, ki vodijo naše račune, da izvršijo transakcijo v dobro meničnega upnika Javno podjetje Komunalno podjetje Vrhnika d.o.o. in v breme kateregakoli našega računa, ne glede na sicer dogovorjene pogoje o vodenju računa.

Izdajatelj menice se zavezuje, da bo ob vsaki spremembi domicila, v primeru spremembe predpisov ali če se ugotovi, da na osnovi te menične izjave menica ne bi mogla biti unovčena oziroma da bi bilo njeno unovčenje lahko oteženo, v roku treh (3) delovnih dni nadomestili to menično izjavo z ustrežno novo izjavo.

Priloga: 1 kos bianko menice

Podpis zakonitega zastopnika:
(ime in priimek s tiskanimi črkami)

(podpis).....

IZJAVA PONUDNIKA O PREDLOŽITVI FINANČEGA ZAVAROVANJA ZA ODPRAVO NAPAK V GARANCIJSKI DOBI

V zvezi z javnim naročilom »Dobava dveh lahkih tovornih vozil«, objavljenim na portalu javnih naročil dne 20.10.2020 pod številko objave JN006500/2020-W01,

se zavezujemo, da bomo v primeru pridobitve javnega naročila »Dobava dveh lahkih tovornih vozil« najkasneje 30 dni pred iztekom veljavnosti sklenjene pogodbe izdali naročniku Javno podjetje Komunalno podjetje Vrhnika, d.o.o. tri (3) bianko menice z menično izjavo in pooblastilom za izplačilo menic kot zavarovanje za odpravo napak v garancijski dobi po spodaj navedenem vzorcu menične izjave.

KRAJ		PONUDNIK ime in priimek zakonitega zastopnika in podpis
DATUM		

Navodilo: V primeru podpisa več zakonitih zastopnikov dobavitelja se besedilo menične izjave prilagodi številu podpisov zakonitih zastopnikov.

Kraj in datum: _____
.....

(dobavitelj / izdajatelj menic)

ID-št. za DDV:

MENIČNA IZJAVA

Javno podjetje Komunalno podjetje Vrhnika, d.o.o., Pot na Tojnice 40, 1360 Vrhnika (v nadaljevanju naročnik) in(v nadaljevanju »Dobavitelj/Izdajatelj menic«) sta dne sklenila Pogodbo št. za izvedbo javnega naročila »Dobava dveh lahkih tovornih vozil« (v nadaljevanju Pogodba). Menična izjava velja za unovčitev menic, ki so dane z namenom zavarovanja za odpravo napak v garancijski dobi.

Na podlagi Pogodbe(dobavitelj/izdajatelj menic) izroča naročniku tri (3) bianko menice za zavarovanje za odpravo napak v garancijski dobi, na katerih je podpisan zakoniti zastopnik:

priimek in ime _____ kot (funkcija) _____ podpis _____

Izdajatelj menic izrecno potrjuje, da je podpisnik menic pooblaščen za podpis menic in da velja to pooblastilo in podpisane menice tudi v primeru spremembe zakonitih zastopnikov izdajatelja menic.

S podpisom te izjave izdajatelj menic nepreklicno in brezpogojno pooblašča naročnika, da v skladu s Pogodbo izpolni vse sestavne dele bianko menic, ki niso izpolnjeni in to brez poprejšnjega obvestila, in sicer z vpisom zneska, poljubnega datuma dospelosti.

Izdajatelj menic se odpoveduje vsem ugovorom proti tako izpolnjenim bianko menicam in se zavezuje v celoti plačati menice ob dospelosti. Izdajatelj menic se odpoveduje ugovoru proti plačilnemu nalogu oziroma izvršilnemu dovolilu, izdanemu na podlagi izpolnjenih menic.

Izdajatelj menic pooblašča naročnika, da menice domicilira pri (naziv banke)....., ki vodi naš račun št., ali katerikoli drugi poslovni banki, ki v času unovčenja vodi naš račun.

Spodaj podpisani zakoniti zastopnik izdajatelja menic (ime in priimek), izjavljam, da sem pooblaščen za razpolaganje s sredstvi na računih pri poslovnih bankah ter hkrati nepreklicno in brezpogojno pooblaščam meničnega upnika Javno podjetje Komunalno podjetje Vrhnika, d.o.o., Pot na Tojnice 40, 1360 Vrhnika, da pri (naziv banke), ki vodi naš račun št. ali katerihkoli drugih bankah, ki vodijo naše račune, izda nalog za prenos meničnega zneska na račun meničnega upnika Javno podjetje Komunalno podjetje Vrhnika d.o.o., ki bo izvršen v breme meničnega dolžnika

Spodaj podpisani zakoniti zastopnik izdajatelja menic (ime in priimek)....., izjavljam, da dajem soglasje (naziv banke), ki vodi naš račun št. ali katerimkoli drugim bankam, ki vodijo naše račune, da izvršijo transakcijo v dobro meničnega upnika Javno podjetje Komunalno podjetje Vrhnika d.o.o.. in v breme kateregakoli našega računa, ne glede na sicer dogovorjene pogoje o vodenju računa.

Izdajatelj menic se zavezuje, da bo ob vsaki spremembi domicila, v primeru spremembe predpisov ali če se ugotovi, da na osnovi te menične izjave menice ne bi mogle biti unovčene oziroma da bi bilo njihovo unovčenje lahko oteženo, v roku treh (3) delovnih dni nadomestili to menično izjavo z ustrezno novo izjavo.

Priloga: 3 kos bianko menic

Podpis zakonitega zastopnika:
(ime in priimek s tiskanimi črkami)

(podpis).....